

FRÁGANGUR Á SAMTENGINGUM STEYPUVEINA FYRIR SÖKKULJARÐSKAUT

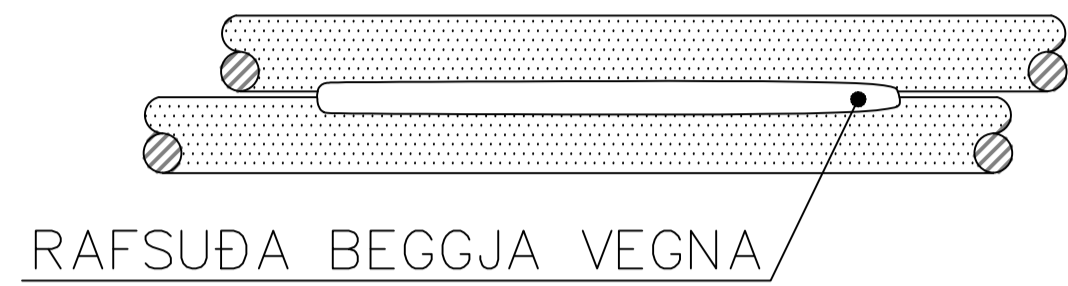

FRÁGANGUR Á SAMTENGINGUM JARÐTAUGA OG TENING JARÐTAUGA VIÐ STEYPUJÁRN

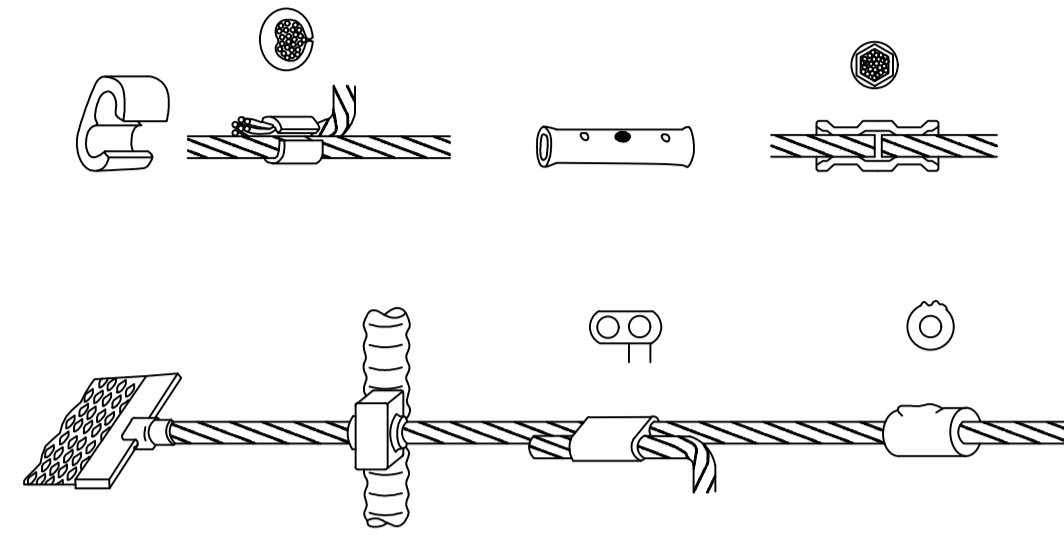

SNID Í STEYPUMÓT

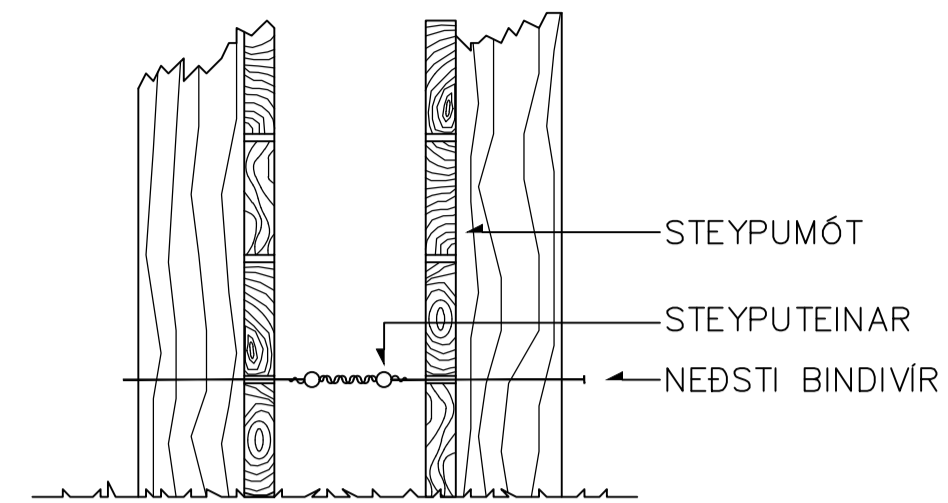

UNDIRRITUN SAMRÉMINGARHÖNNUNÐAR

SKÝRINGAR  
TENINGA SKAL SÖKKULSTÁL VIÐ JARÐVIR  
MED "CADWELD" SÜÐU.  
HEIMILT ER AÐ LEGGJA Í SÖKKULINN  
2x25mm JARÐVIR OG TENINGA SAMAN  
MED C-KLEMMUM Í STAÐ ÞESS AÐ  
BINDA SAMAN TVÖ NEDSTU TEINA  
SÖKKULS.

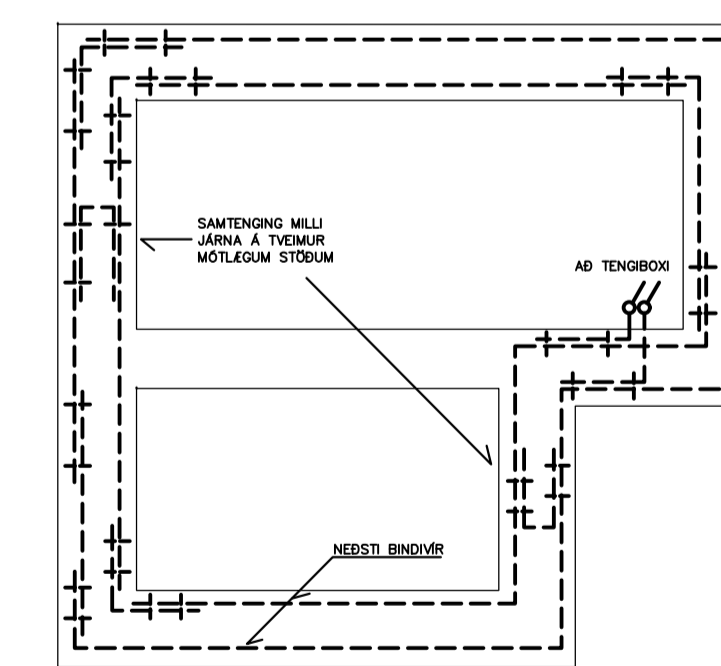
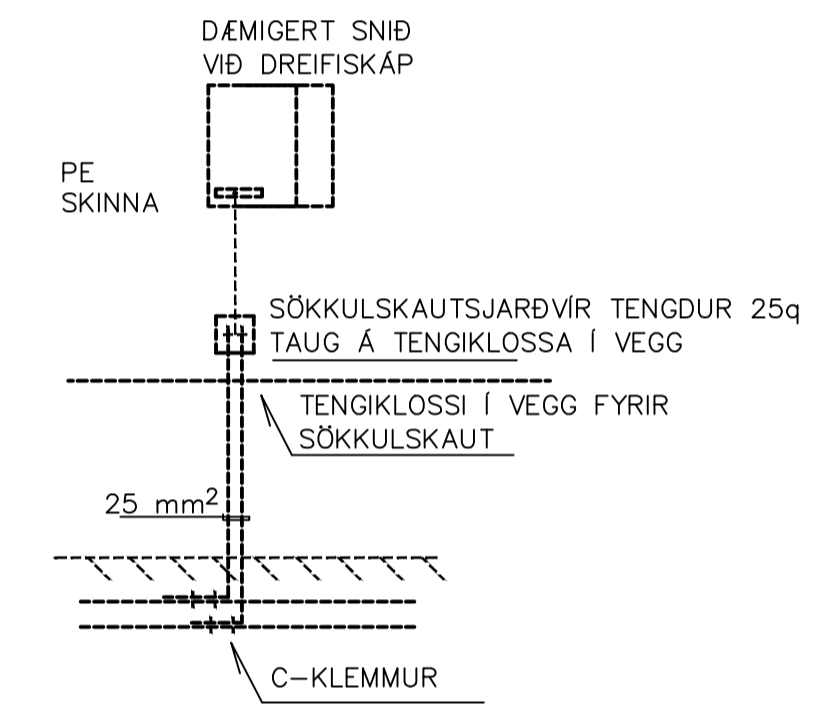
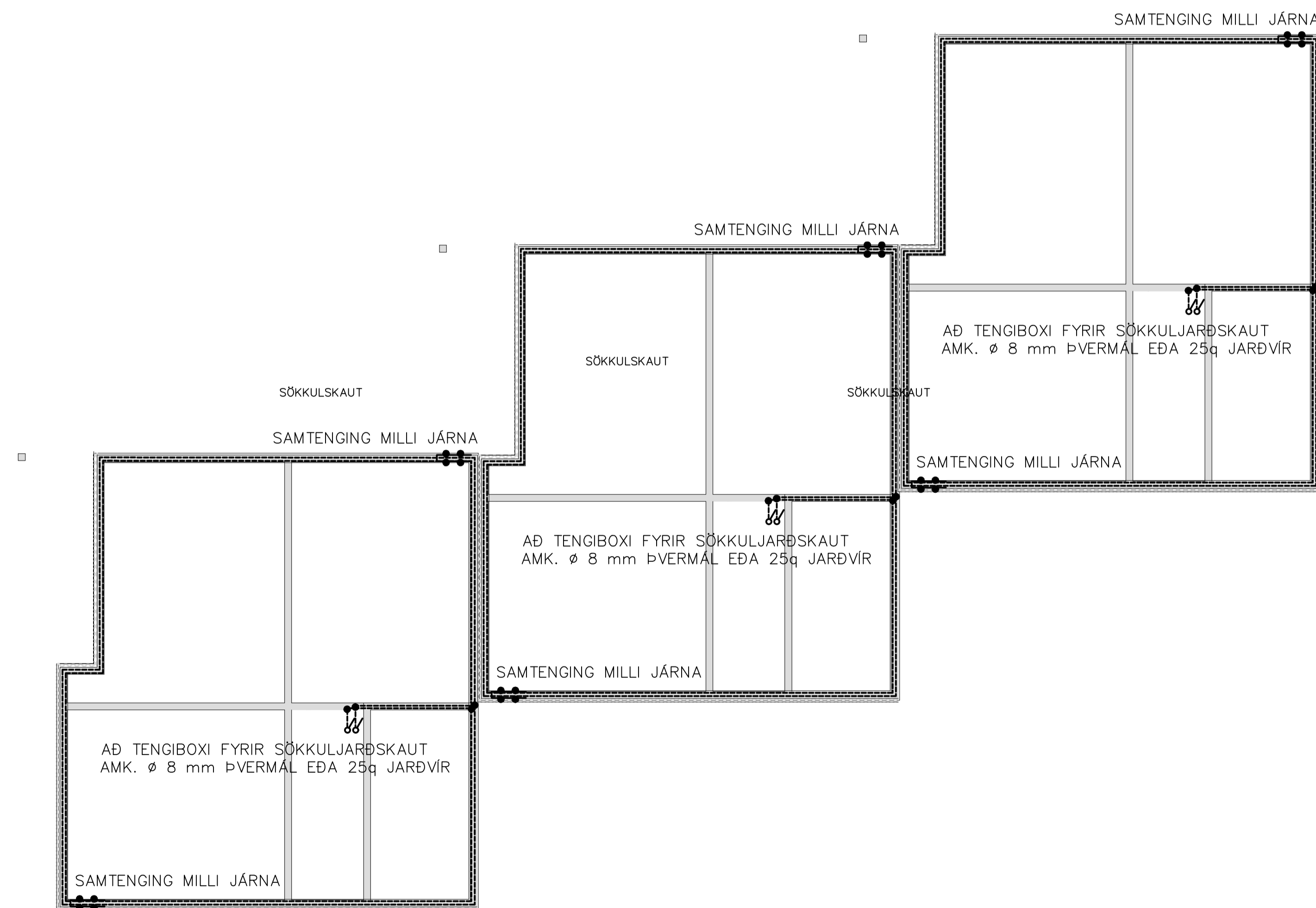

GRUNNMYND SÖKKULVEGGJA

STEYPUVEININ  
RAFSUÐA EÐA CADWELD SÜÐA  
SAMTENGING STEYPUVEINA



\_\_\_\_\_

\_\_\_\_\_

\_\_\_\_\_

\_\_\_\_\_

\_\_\_\_\_

A 15.9.2023 VERKTEIKNING ÞH ÞH ÞH ÞH

ÚTG DAGS SKÝRINGAR TEIK HANN RYNT SAMÞ

**Verkfræðistofa**  
**REYKJAVÍKUR**

ver@vsv.is - www.vsv.is

|           |         |            |
|-----------|---------|------------|
| ÚTG. DAGS | HANNAÐ  | MÆLIKVARÐI |
| 15.9.2023 | ÞH      | 1:100      |
| YFIRFARIÐ | TEIKNAD |            |
| ÞH        | ÞH      |            |

SAMPYKKT: *Ólafur Rímur* 2711261-3659

GLIMMERSKARÐ 8-10-12  
HAFNARFIRÐI  
RAFKERFI  
SÖKKULJARÐSKAUT

VERKFANG 23033 TEIKNING E05.5.01 A

©Ör afnot og afhúun teikningar, að hluta eða í heild er háð skriflegu leyfi höfundar.

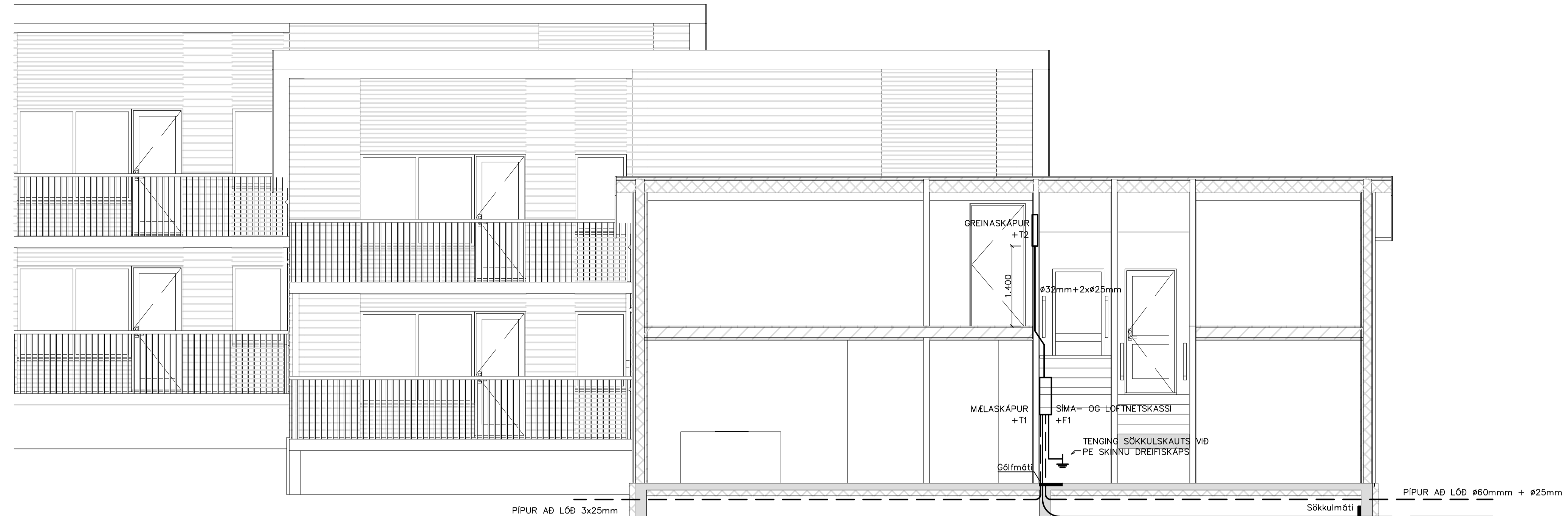

Pípur frá sökkulmæta að rörmæta í gífi lagðar af húseiganda. Nota skal forbyggðar pípur. Frág samkv. skjali: LAC 140-07 Sjá heimasíðu Orkuveitu Reykjavíkur varðandi frágang, fjáða pípa og svertelka.

HEIMTAUGARPIPUR SKULU VERA Á UM ÞAÐ BIL 700mm DÝPL.

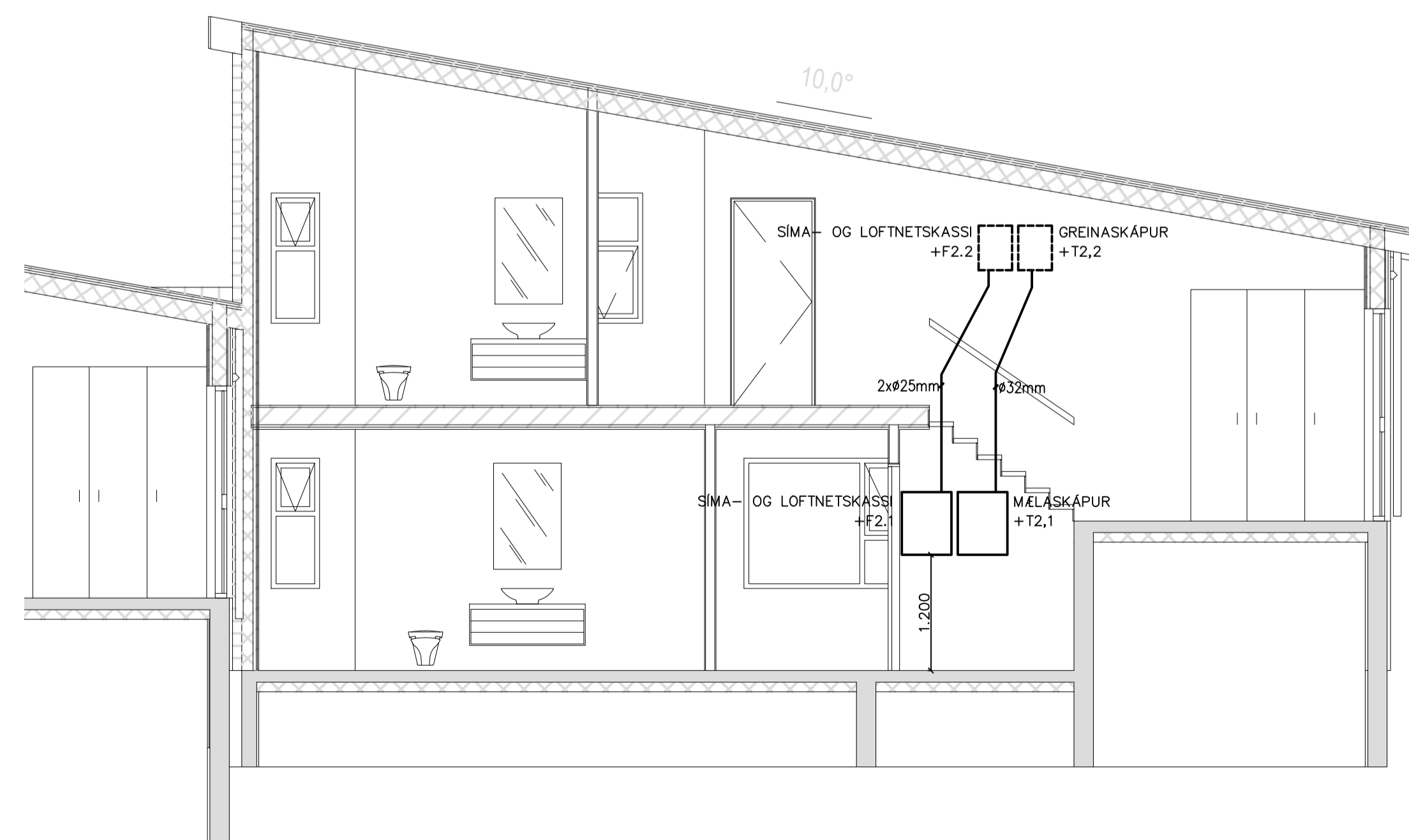
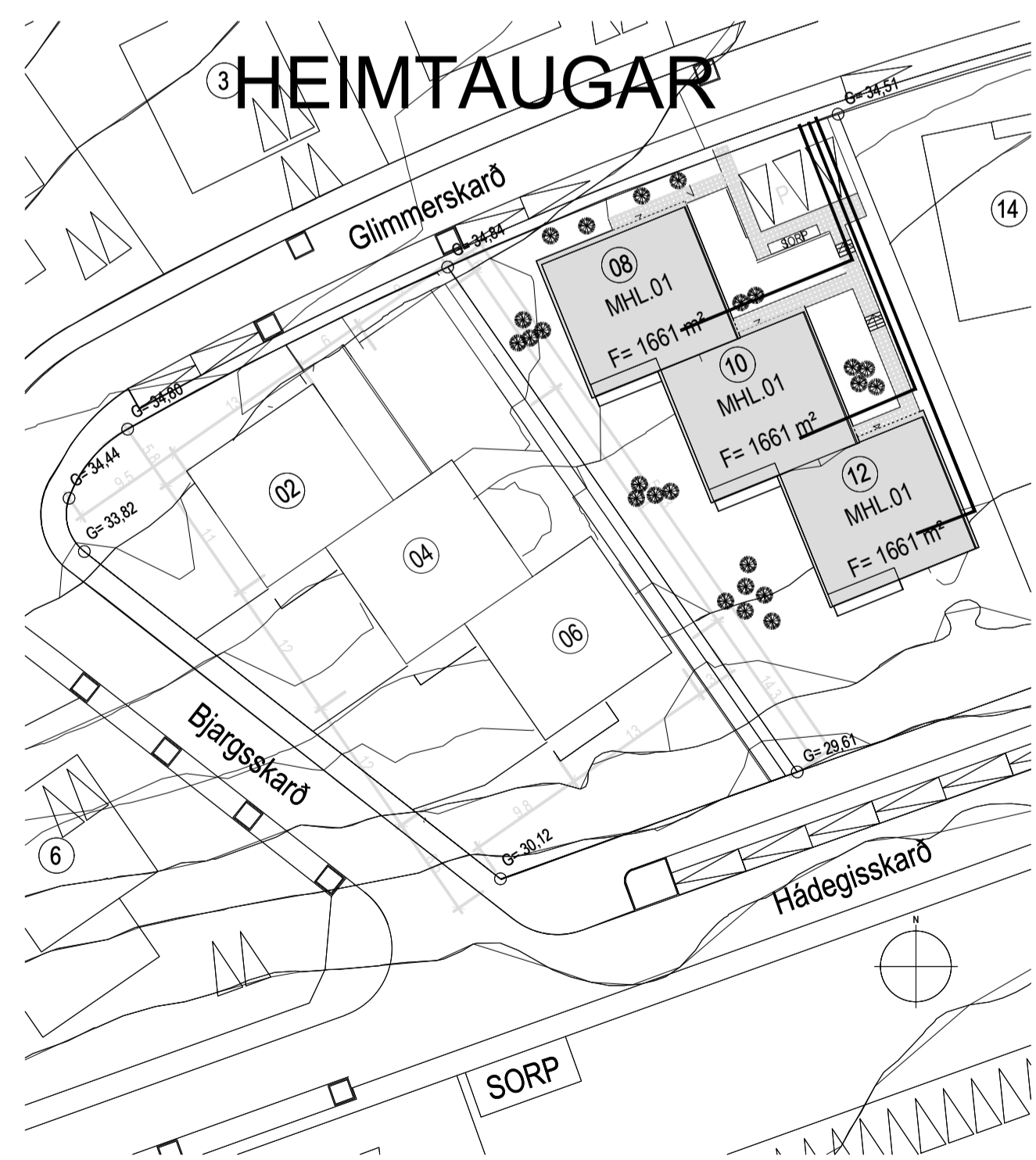

UNDIRRITUN SAMRÆMINGARHÖNNUÐAR

A 15.9.2023 VERKTEIKNING ÞH ÞH ÞH ÞH  
 ÚTG. DAGS SKÝRINGAR TEIKN. HANN RÝNT SAMB.

**Verkfræðistofa REYKJAVÍKUR**

ver@vsr.is - www.vsr.is

|           |         |            |
|-----------|---------|------------|
| ÚTG. DAGS | HANNAÐ  | MÆLIKVARÐI |
| 15.9.2023 | ÞH      | 1:500      |
| YFIRFARID | TEIKNAD | 1:50       |
| ÞH        | ÞH      |            |

SAMPYKKT: *[Signature]* 2711261-3659

GLIMMERSKARD 8-10-12  
 HAFNARFIRÐI  
 RAFKERFI  
 AFSTÖÐUMYND OG SNID Í INNTAK

VERKFANG 23033 TEIKNING E05.5.02 A

©Ör alnot og ahtun teikningar, að hluta eða í heild er háð skriflegu leyfi höfundar.

EINLÍNEMYND MÆLASKÁPAR +T2.1, +T4.1 OG T6.1

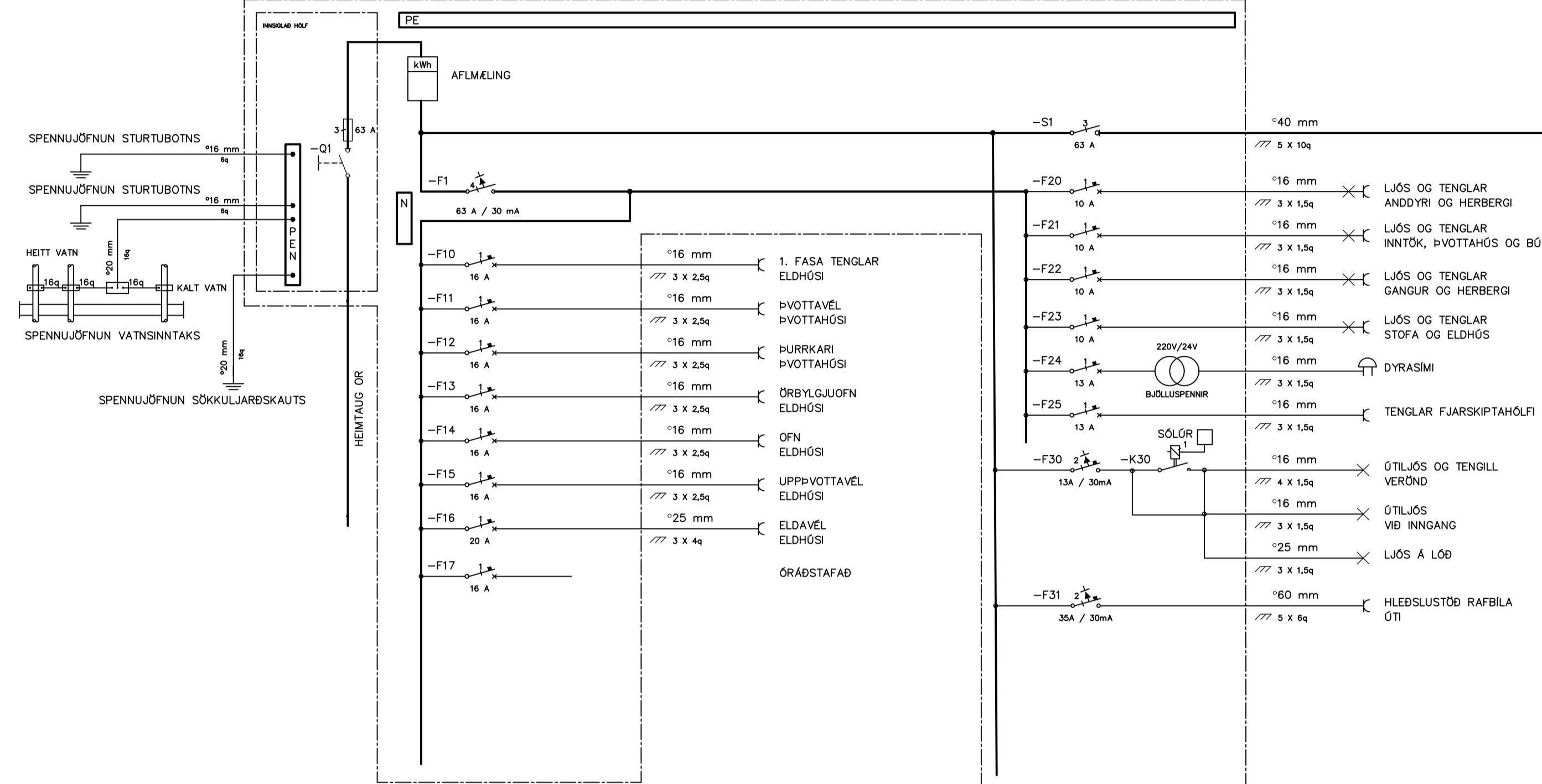

EINLÍNEMYND SKÁPAR +T2.2, +T4.2 OG T6.2

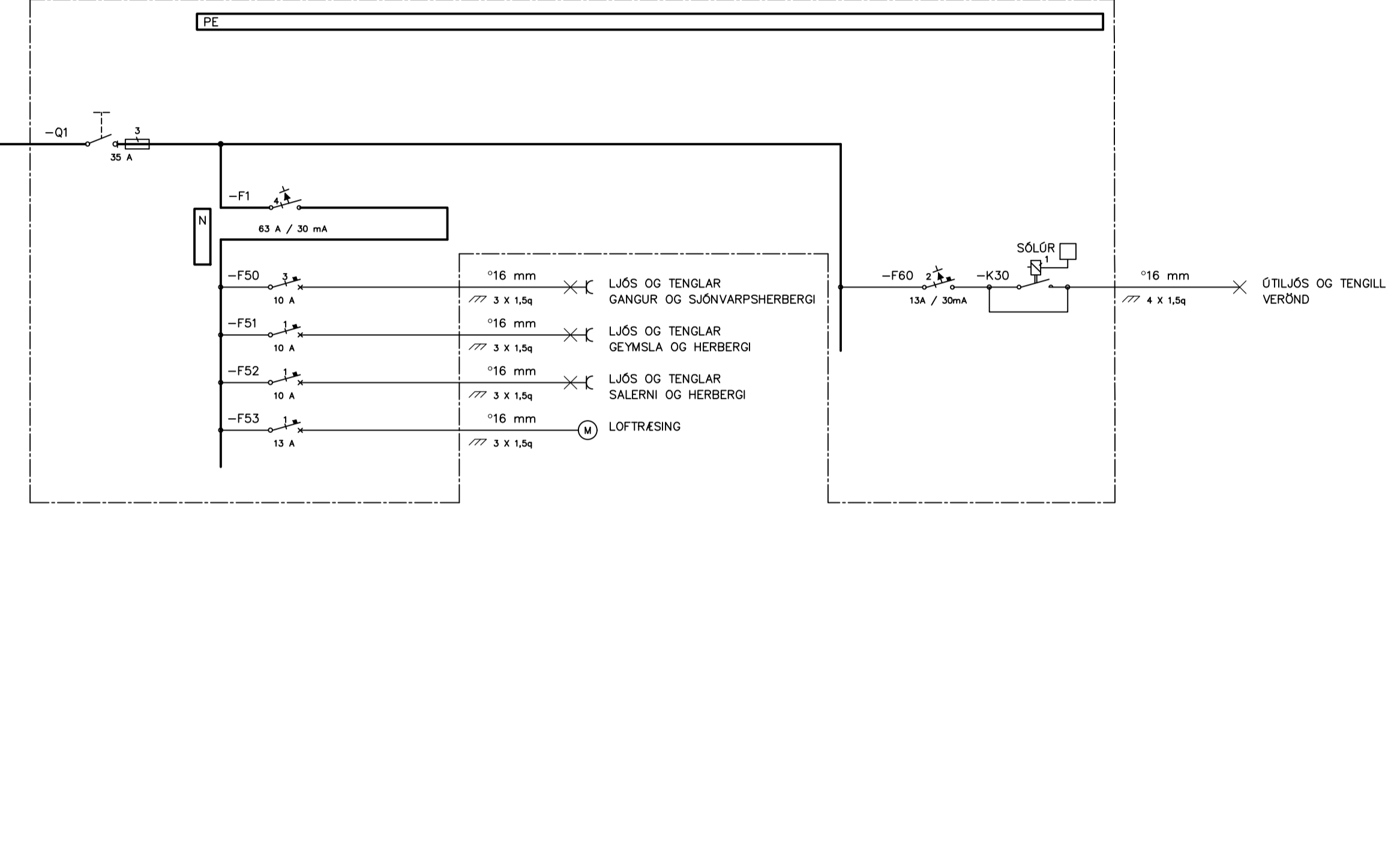

A 15.9.2023 VERKTEIKNING ÞH ÞH ÞH ÞH

ÚTG. DAGS SKÝRINGAR TEIKNANNTYNT SAMB.

**Verkfræðistofa**  
**REYKJAVÍKUR**

ver@vsv.is - www.vsv.is

|           |         |             |
|-----------|---------|-------------|
| ÚTG. DAGS | HANNAD  | M/ELIKVARDI |
| 15.9.2023 | ÞH      | -           |
| YFIRFARID | TEIKNAD |             |
| ÞH        | ÞH      |             |

SAMPYKKT: *[Signature]* 271261-3659

GLIMMERSKARD 8-10-12  
HAFNARFIRÐI  
RAFKERFI  
DREIFISKÁPAR EINLÍNEMYNDIR

VERKFANG 23033 TEIKNING E20.3.01 A

ALMENNAR SKÝRINGAR LÁGSPENNUKERFIS:

1. ALLAR RAFLAGNIR Í VEGGI OG LOFT SKULU VERA HULDAR PÍPULAGNIR.
2. HÆÐ TENGLA Í GEYMSLUM, ÞVOTTAHÓSUM OG ELDHÓSUM SKAL VERA 1100mm
3. ADRIR TENGLAR ERU Í HÆÐ 200mm FRÁ FULLFRÁGENGU GÓLFI NEMA ANNARS SÉ GETIÐ
4. VÍÐ LAGNINGU PÍPNA SEM EIGA AÐ KOMA FRÁ LOFTI OG NIÐUR Í VEGGI SKAL FARA EFTIR SMÍÐA- OG INNRETTINGATEIKNINGUM.
5. VÍÐ NÁKVÆMA STAÐSETNINGU DÓSA SKAL EINNIG FARA EFTIR SMÍÐA- OG INNRETTINGATEIKNINGUM.
6. MÁL ERU FRÁ FULLFRÁGENGU GÓLFI Í MIÐJA DÓS OG ÚR MIÐRI DÓS Í MIÐJA DÓS.
7. HÆÐ TENGLA VERA 1100mm FRÁ GÓLFI NEMA ANNARS SÉ GETIÐ.
8. HÆÐ TENGLA VÍÐ ROFA ER SÚ SAMA OG HÆÐ ROFA.
9. TÖLUSTAFUR VÍÐ TENGLA TÁKNAR FJÖLDA TENGLA.
10. ALLAR PÍPUR SKULU VERA PLASTPÍPUR NEMA ANNARS SÉ GETIÐ.
11. PÍPUR SKULU VERA 16mm. Í ÞVERMÁL OG VÍR 1,5mm<sup>2</sup> NEMA ANNARS SÉ GETIÐ.
12. MÁLSTRAUMUR ROFA SKAL VERA MINNST 10A OG MÁLSTRAUMUR TENGLA 16A NEMA ANNARS SÉ GETIÐ.
13. ÞAR SEM VÍRAFJÖLDA ER EKKI GETIÐ Í PÍPU ER UM AÐ RÆÐA ÞRÍJA VÍRA MEÐ SVERLEIKA 1,5mm<sup>2</sup>. VÍÐ ÍDRÁTTI SKAL EINNIG FARA EFTIR LJÓSAKVEIKINGAPLANI OG EINLÍNU/FJÖLLINUMYNDUM MEÐ TILITI TIL FJÖLDA VÍRA.
14. LJÓSAKVEIKINGAPLAN KEMUR FRAM Á RAFLAGNATEIKNINGUM Í FORMI BÓKSTAFNA.
15. ALLAR DÓSIR FYRIR ROFA, TENGLA O.P.H. SKULU VERA HRINGLAGA.
16. TIL SNERTISPENNUVARNAR SKAL NOTA LEKASTRAUMSROFA.
17. NÖLLUN SKAL AÐEINS NOTUÐ Í AÐALDREIFISKÁPUM.
18. ÖHEIMIT ER AÐ NÖLLA Í ÖÐRUM DREIFISKÁPUM.
19. VELJA SKAL NEYÐARLAMPNA MEÐ TILITI TIL ÞESS AÐ UPPFYLLA STAÐAL ÍST EN 1038.
20. LEGGJA SKAL 32mm PLASTPÍPUR FRÁ AÐALTÖFLUM AÐ ÖLLUM DREIFITÖFLUM.
21. IDREGNAR MEÐ 3x10q VÍR.
22. LEGGJA SKAL AÐ OG TENGJA HITA Í NIÐURFÖLL, HITASTRENGIR ERU SÝNDIR Á TEIKNINGUM. VERKTAKI SKAL FINNA HENTUGAR LAGNALEIÐIR.

ALMENNAR SKÝRINGAR SMÁSPENNUKERFIS:

1. ALLAR LAGNIR Í VEGGI OG LOFT SKULU VERA HULDAR PÍPULAGNIR.
2. TENGLAR ERU Í HÆÐ 200mm FRÁ FULLFRÁGENGU GÓLFI NEMA ANNARS SÉ GETIÐ
3. VÍÐ LAGNINGU PÍPNA SEM EIGA AÐ KOMA FRÁ LOFTI OG NIÐUR Í VEGGI SKAL FARA EFTIR SMÍÐA- OG INNRETTINGATEIKNINGUM.
4. VÍÐ NÁKVÆMA STAÐSETNINGU DÓSA SKAL EINNIG FARA EFTIR SMÍÐA- OG INNRETTINGATEIKNINGUM.
5. MÁL ERU FRÁ FULLFRÁGENGU GÓLFI Í MIÐJA DÓS OG ÚR MIÐRI DÓS Í MIÐJA DÓS.
6. PÍPUR SKULU VERA 20mm Í ÞVERMÁL NEMA ANNARS SÉ GETIÐ.
7. LEGGJA SKAL TVER 25mm PLASTPÍPUR FRÁ SMÁSPENNUKÁP INNTAKSRÝM AÐ ÖLLUM SMÁSPENNUKÁPUM.

SKÝRINGAR TÁKNA

- ROFI
- TVÖFALDUR ROFI
- SAMROFI
- KROSSROFI
- DIMMIR
- ÞRÝSTIROFI
- EINFALDUR TENGLI
- TVÖFALDUR TENGLI
- TENGIDÓS
- LJÓS
- VEGGJÓS

SANNREYNA SKAL UPPRÖÐUN TÆKJA Í ELDHÓSI Á INNRETTINGATEIKNINGUM  
HÆDIR VEGGLJÓSA KOMA FRAM Á INNRETTINGATEIKNINGUM

1. HÆÐ

LÝSING Á PALLI OG POTTUR

2. HÆÐ

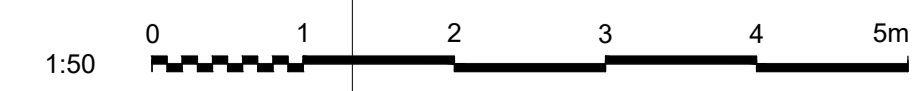

|             |              |       |      |      |      |
|-------------|--------------|-------|------|------|------|
| A 15.9.2023 | VERKTEIKNING | ÞH    | ÞH   | ÞH   | ÞH   |
| ÚTG DAGS    | SKÝRINGAR    | TEIKN | HANN | RÝNT | SAMB |

**Verkfræðistofa REYKJAVÍKUR**

ver@vr.is - www.vr.is

|           |              |             |
|-----------|--------------|-------------|
| ÚTG. DAGS | HANNAD       | M/ELIKVARDI |
| 15.9.2023 | ÞH           | 1:50        |
| YFIRFARID | TEIKNAD      |             |
| ÞH        | ÞH           |             |
| SAMPYKKT: | <i>Stein</i> | 271261-3659 |

GLIMMERSKARD 8  
HAFNARFIRDI  
RAFKERFI  
LÁGSPENNUKERFI  
1. HÆÐ GRUNNMÝND

ALMENNAR SKÝRINGAR LÁGSPENNUKERFIS:

1. ALLAR RAFLAGNIR Í VEGGI OG LOFT SKULU VERA HULDAR PÍPULAGNIR.
2. HÆÐ TENGLA Í GEYMSLUM, ÞVOTTAHÓSUM OG ELDHÓSUM SKAL VERA 1100mm
3. VÍÐ LAGNINGU PÍPNA SEM EIGA AÐ KOMA FRÁ LOFTI OG NIÐUR Í VEGGI SKAL FARA EFTIR SMÍÐATEIKNINGUM. VÍÐ NÁKVÆMA STAÐSETNINGU DÓSA SKAL EINNIG FARA EFTIR SMÍÐA- OG INNRETTINGATEIKNINGUM.
4. MÁL ERU FRÁ FULLFRÁGNGU GÓLFI Í MIÐJA DÓS OG ÚR MIÐRI DÓS Í MIÐJA DÓS.
5. ROFAR SKULU VERA 1100mm FRÁ GÓLFI NEMA ANNARS SÉ GETIÐ.
6. HÆÐ TENGLA VÍÐ ROFA ER SÚ SAMA OG HÆÐ ROFA.
7. TÖLUSTAFUR VÍÐ TENGLA TÁKNAR FJÖLDA TENGLA.
8. ALLAR PÍPUR SKULU VERA PLASTPÍPUR NEMA ANNARS SÉ GETIÐ.
9. PÍPUR SKULU VERA 16mm. Í ÞVERMÁL OG VÍR 1,5mm<sup>2</sup> NEMA ANNARS SÉ GETIÐ.
10. MÁLSTRAUMUR ROFA SKAL VERA MINNST 10A OG MÁLSTRAUMUR TENGLA 16A NEMA ANNARS SÉ GETIÐ.
11. ÞAR SEM VÍRAFJÖLDA ER EKKI GETIÐ Í PÍPU ER UM AÐ RÆÐA ÞRÍJA VÍRA MEÐ SVÆRLEIKA 1,5mm<sup>2</sup>. VÍÐ ÍDRÁTTI SKAL EINNIG FARA EFTIR LJÓSAKVEIKINGAPLANI OG EINLÍNU/FJÖLLINUMYNDUM MEÐ TILITTI TIL FJÖLDA VÍRA.
12. LJÓSAKVEIKINGAPLAN KEMUR FRAM Á RAFLAGNATEIKNINGUM Í FORMI BÓKSTAFNA.
13. ALLAR DÓSIR FYRIR ROFA, TENGLA O.P.H. SKULU VERA HRINGLAGA,
14. TIL SNERTISPENNUVARNAR SKAL NOTA LEKA-STRÖMROFA.
15. NÖLUN SKAL AÐEINS NOTUÐ Í AÐALDREIFISKÁPUM.
16. ÖHEIMILT ER AÐ NÖLLA Á ÖÐRUM DREIFISKÁPUM.
17. VELJA SKAL NEYÐARLAMPANA MEÐ TILITTI TIL ÞESS AÐ UPPFYLLA STAÐAL ÍST EN 1038.
18. LEGGJA SKAL 32mm PLASTPÍPUR FRÁ AÐALTÖFLU AÐ ÖLLUM DREIFITÖFLUM.
19. IÐREGNAR MEÐ 3x10q VÍR.
20. LEGGJA SKAL AÐ OG TENGJA HITA Í NIÐURFÖLL, HITASTRENGIR ERU SÝNDIR Á TEIKNINGUM. VERKTAKI SKAL FINNA HENTUGAR LAGNALEIÐIR.

ALMENNAR SKÝRINGAR MÁSPENNUKERFIS:

1. ALLAR LAGNIR Í VEGGI OG LOFT SKULU VERA HULDAR PÍPULAGNIR.
2. TENGLAR ERU Í HÆÐ 200mm FRÁ FULLFRÁGNGU GÓLFI NEMA ANNARS SÉ GETIÐ.
3. VÍÐ LAGNINGU PÍPNA SEM EIGA AÐ KOMA FRÁ LOFTI OG NIÐUR Í VEGGI SKAL FARA EFTIR SMÍÐATEIKNINGUM. VÍÐ NÁKVÆMA STAÐSETNINGU DÓSA SKAL EINNIG FARA EFTIR SMÍÐA- OG INNRETTINGATEIKNINGUM.
4. MÁL ERU FRÁ FULLFRÁGNGU GÓLFI Í MIÐJA DÓS OG ÚR MIÐRI DÓS Í MIÐJA DÓS.
5. ALLAR PÍPUR SKULU VERA PLASTPÍPUR NEMA ANNARS SÉ GETIÐ.
6. PÍPUR SKULU VERA 20mm Í ÞVERMÁL NEMA ANNARS SÉ GETIÐ.
7. LEGGJA SKAL TVER 25mm PLASTPÍPUR FRÁ MÁSPENNUKÁP INNTAKSRÝM AÐ ÖLLUM MÁSPENNUKÁPUM.

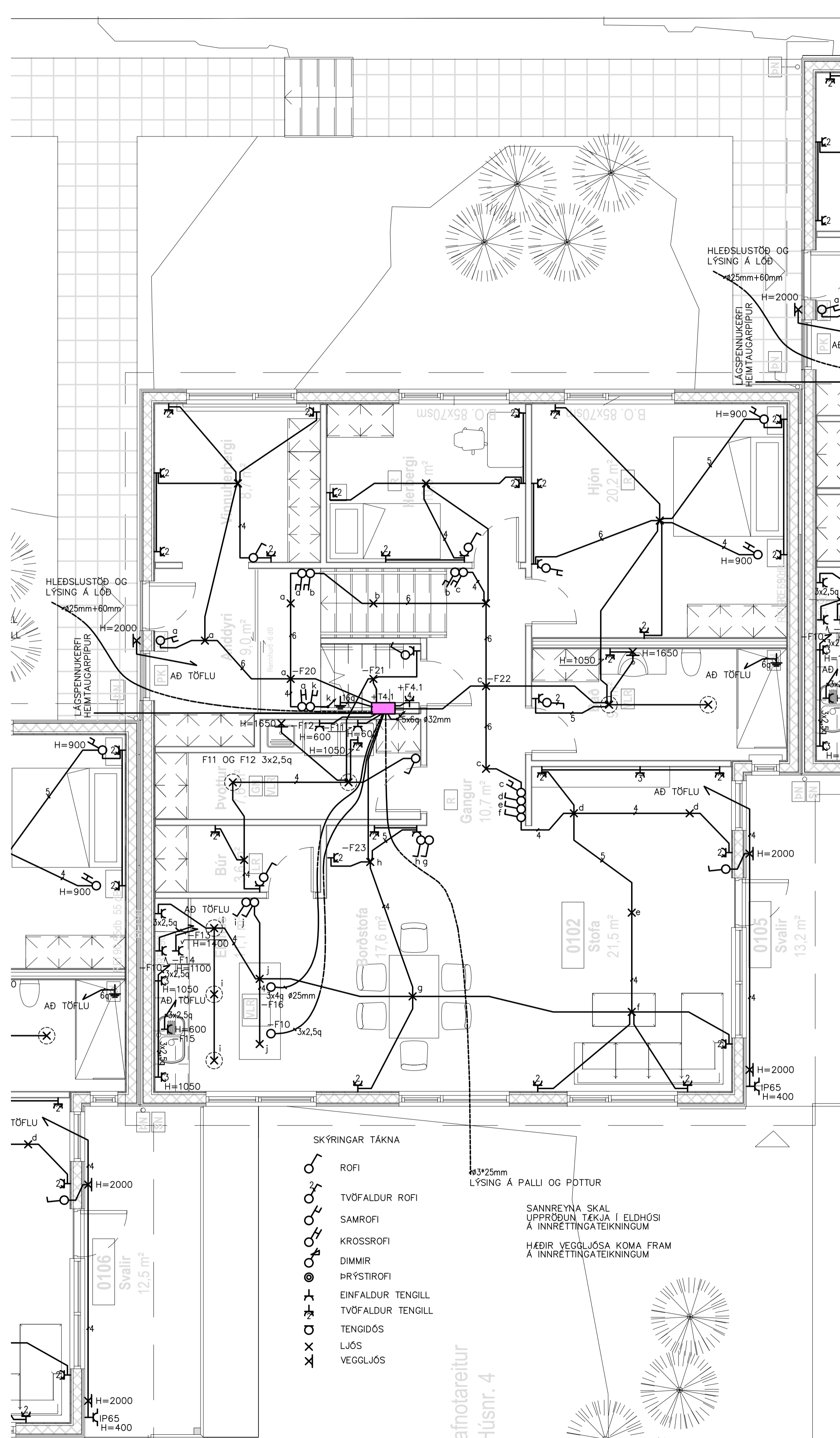

- SKÝRINGAR TÁKNA
- ROFI
  - TVÖFALDUR ROFI
  - SAMROFI
  - KROSSROFI
  - DIMMIR
  - ÞRÝSTIROFI
  - EINFALDUR TENGILL
  - TVÖFALDUR TENGILL
  - TENGIDÓS
  - LJÓS
  - VEGGLJÓS
- 3x25mm  
LÝSING Á PALLI OG POTTUR
- SANNREYNA SKAL  
UPPRÖÐUN TÁKJA Í ELDHÓSI  
Á INNRETTINGATEIKNINGUM
- HÆÐIR VEGGLJÓSA KOMA FRAM  
Á INNRETTINGATEIKNINGUM

1. HÆÐ

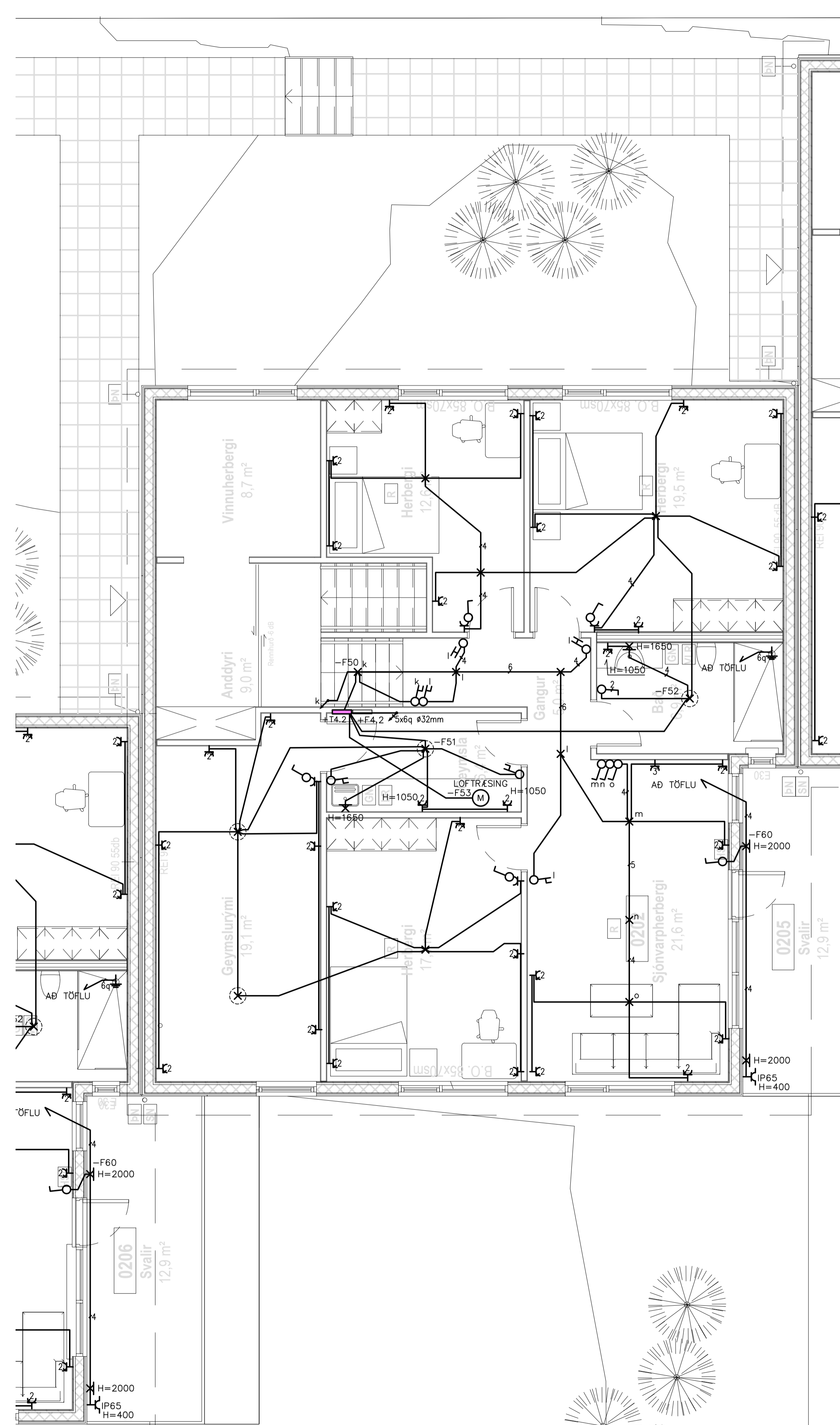

2. HÆÐ

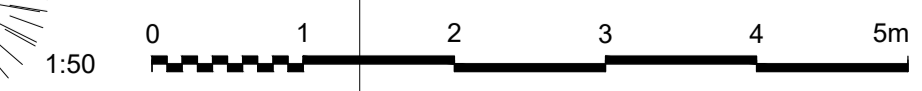

A 15.9.2023 VERKTEIKNING DH DH DH DH  
 ÚTG DAGS SKÝRINGAR TEIK HANN RYNT SAMÞ

Verkfræðistofa  
REYKJAVÍKUR

ver@vsv.is - www.vsv.is

|           |                    |             |
|-----------|--------------------|-------------|
| ÚTG. DAGS | HANNAD             | M/ELIKVARDI |
| 15.9.2023 | ÞH                 | 1:50        |
| YFIRFARID | TEIKNAD            |             |
| DH        | ÞH                 |             |
| SAMPYKKT: | <i>[Signature]</i> |             |

GLIMMERSKARD 10  
 HAFNARFIRDI  
 RAFKERFI  
 LÁGSPENNUKERFI  
 1. HÆÐ GRUNNMÝND

VERKFANG 23033 TEIKNING E20.5.12 A

©Ör alnot og alltan teikningar, að hluta eða í heild er háð skriflegu leyfi höfundna

UNDIRRITUN SAMRÆMINGARHÖNNUDAR

ALMENNAR SKÝRINGAR LÁGSPENNUKERFIS:

1. ALLAR RAFLAGNIR Í VEGGI OG LOFT SKULU VERA HULDAR PÍPULAGNIR.
2. HÆÐ TENGLA Í GEYMSLUM, ÞVOTTAHÓSUM OG ELDHÓSUM SKAL VERA 1100mm
3. ADRIR TENGLAR ERU Í HÆÐ 200mm FRÁ FULLFRÁGENGU GÓLFI NEMA ANNARS SÉ GETIÐ
4. VÍÐ LAGNINGU PÍPNA SEM EIGA AÐ KOMA FRÁ LOFTI OG NIÐUR Í VEGGI SKAL FARA EFTIR SMÍÐA- OG INNRETTINGATEIKNINGUM.
5. MÁL ERU FRÁ FULLFRÁGENGU GÓLFI Í MIÐJA DÓS OG ÚR MIÐRI DÓS Í MIÐJA DÓS.
6. ROFAR SKULU VERA 1100mm FRÁ GÓLFI NEMA ANNARS SÉ GETIÐ.
7. HÆÐ TENGLA VÍÐ ROFA ER SÓ SAMA OG HÆÐ ROFA.
8. TÖLUSTAFUR VÍÐ TENGLA TÁKNAR FJÖLDA TENGLA.
9. ALLAR PÍPUR SKULU VERA PLASTPÍPUR NEMA ANNARS SÉ GETIÐ.
10. PÍPUR SKULU VERA 16mm. Í ÞVERMÁL OG VÍR 1,5mm<sup>2</sup> NEMA ANNARS SÉ GETIÐ.
11. MÁLSTRAUMUR ROFA SKAL VERA MINNST 10A OG MÁLSTRAUMUR TENGLA 16A NEMA ANNARS SÉ GETIÐ.
12. PÍPUR SEM VÍRAFJÖLDA ER EKKI GETIÐ Í PÍPU ER UM AÐ RÆÐA ÞRÍJA VÍRA MEÐ SVERLEIKA 1,5mm. VÍÐ ÍDRÁTTI SKAL EINNIG FARA EFTIR LJÓSAKVEIKINGAPLANI OG EINHLENU/FJÖLLINUMYNDUM MEÐ TILITI TIL FJÖLDA VÍRA.
13. LJÓSAKVEIKINGAPLAN KEMUR FRAM Á RAFLAGNADEIKNINGUM Í FORMI BÓKSTAFNA.
14. ALLAR DÓSIR FYRIR ROFA, TENGLA O.P.H. SKULU VERA HRINGLAGA, TIL SNERTISPENNUVARNAR SKAL NOTA LEKASTRAMUROFA.
15. NÖLUN SKAL AÐEINS NOTUÐ Í AÐALDREIFISKÁPUM.
16. ÖHEMILT ER AÐ NÖLLA Í ÖÐRUM DREIFISKÁPUM.
17. VELJA SKAL NEYÐARLAMPNA MEÐ TILITI TIL ÞESS AÐ UPPFYLLA STAÐAL ÍST EN 1038.
18. LEGGJA SKAL 32mm PLASTPÍPUR FRÁ AÐALTÖFLU AÐ ÖLLUM DREIFITÖFLUM.
19. ÍDRAGNAR MEÐ 3x10q VÍR.
20. LEGGJA SKAL AÐ OG TENGLA HITA Í NIÐURFÖLL, HITASTRENGIR ERU SÝNDIR Á TEIKNINGUM. VERKTAKI SKAL FINNA HENTUGAR LAGNALEIÐIR.

ALMENNAR SKÝRINGAR SMÁSPENNUKERFIS:

1. ALLAR LAGNIR Í VEGGI OG LOFT SKULU VERA HULDAR PÍPULAGNIR.
2. TENGLAR ERU Í HÆÐ 200mm FRÁ FULLFRÁGENGU GÓLFI NEMA ANNARS SÉ GETIÐ
3. VÍÐ LAGNINGU PÍPNA SEM EIGA AÐ KOMA FRÁ LOFTI OG NIÐUR Í VEGGI SKAL FARA EFTIR SMÍÐA- OG INNRETTINGATEIKNINGUM.
4. MÁL ERU FRÁ FULLFRÁGENGU GÓLFI Í MIÐJA DÓS OG ÚR MIÐRI DÓS Í MIÐJA DÓS.
5. ALLAR PÍPUR SKULU VERA PLASTPÍPUR NEMA ANNARS SÉ GETIÐ.
6. PÍPUR SKULU VERA 20mm Í ÞVERMÁL NEMA ANNARS SÉ GETIÐ.
7. LEGGJA SKAL TVER 25mm PLASTPÍPUR FRÁ SMÁSPENNUKÁP INNTAKSRÝM AÐ ÖLLUM SMÁSPENNUKÁPUM.

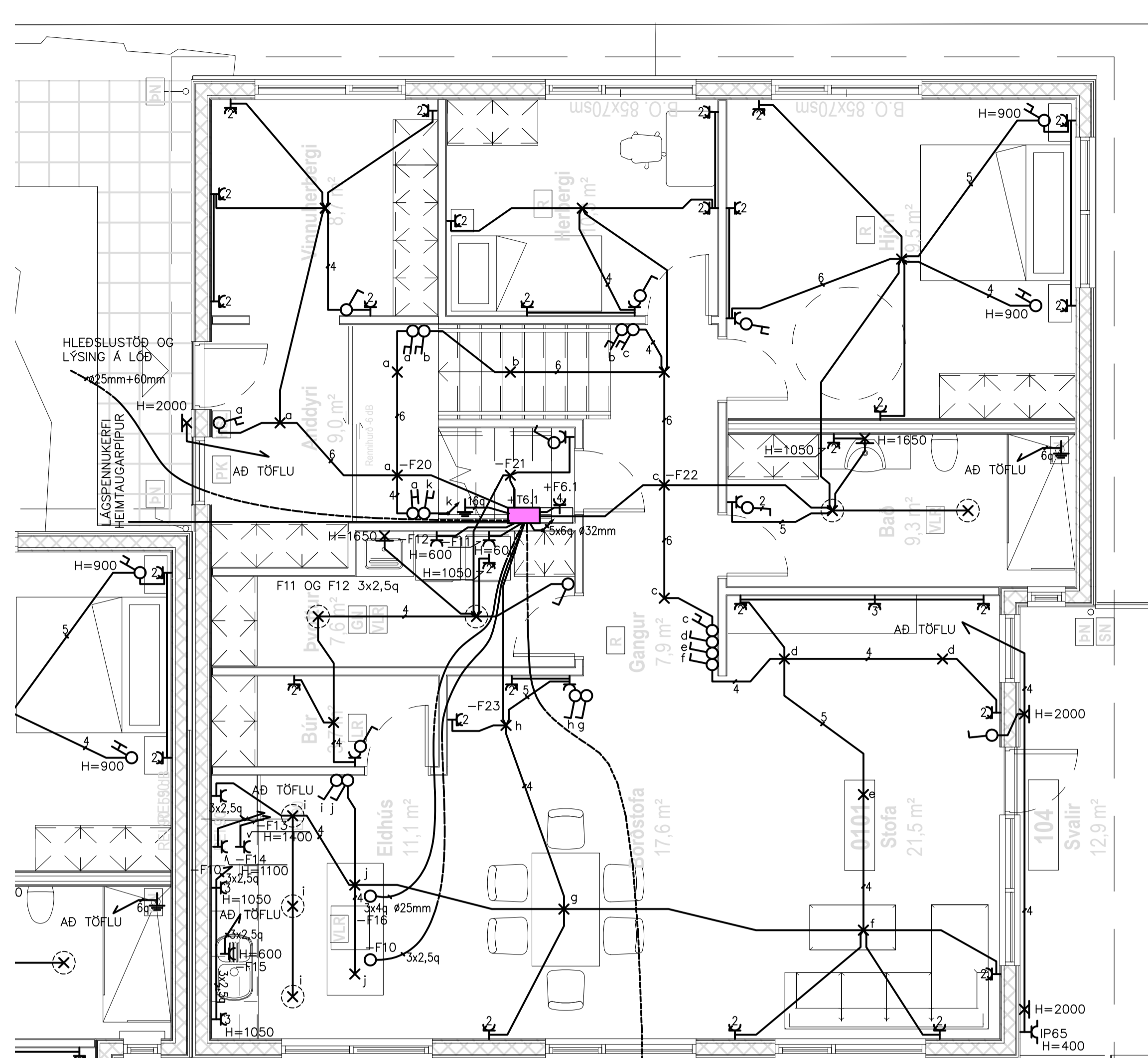

- SKÝRINGAR TÁKNA
- ROFI
  - TVÖFALDUR ROFI
  - SAMROFI
  - KROSSROFI
  - DIMMIR
  - ÞRÝSTIROFI
  - EINFALDUR TENGILL
  - TVÖFALDUR TENGILL
  - TENGIDÓS
  - LJÓS
  - VEGGLJÓS

3x25mm  
LÝSING Á PALLI OG POTTUR

SANNREYNA SKAL  
UPPRÖÐUN TÆKJA Í ELDHÓSI  
Á INNRETTINGATEIKNINGUM  
HÆDIR VEGGLJÓSA KOMA FRAM  
Á INNRETTINGATEIKNINGUM

1. HÆÐ

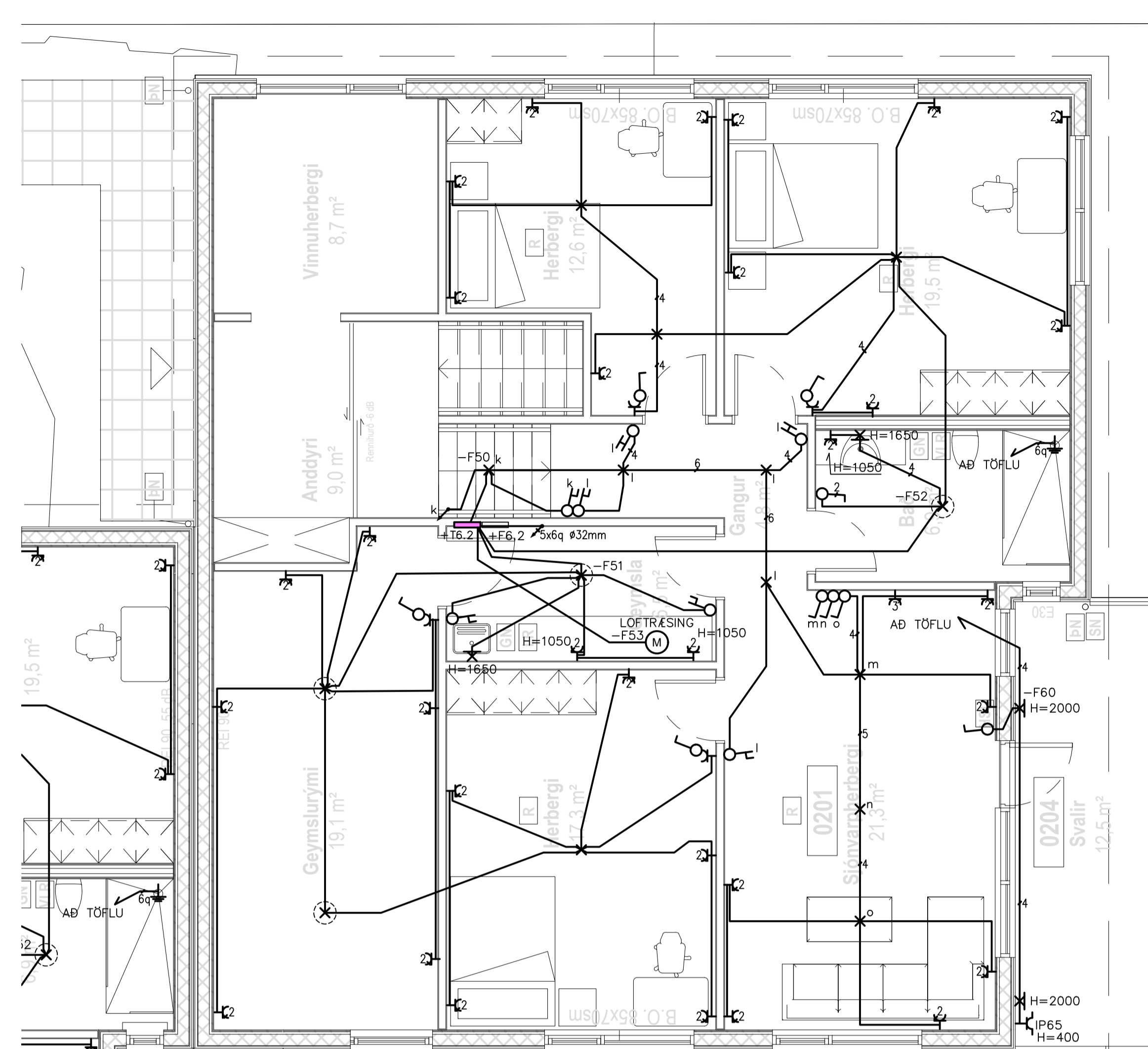

2. HÆÐ

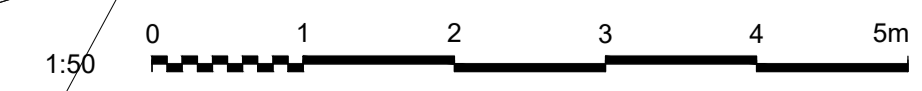

A 15.9.2023 VERKTEIKNING DH DH DH DH  
ÚTG DAGS SKÝRINGAR TEIK HANN RYNT SAMÞ

**Verkfræðistofa REYKJAVÍKUR**  
ver@vfr.is - www.vfr.is

|           |         |             |
|-----------|---------|-------------|
| ÚTG. DAGS | HANNAD  | M/ELIKVARDI |
| 15.9.2023 | ÞH      | 1:50        |
| YFIRFARID | TEIKNAD |             |
| DH        | ÞH      |             |

SAMPYKKT: *Stein Jón* 271261-3659  
GLIMMERSKARD 12  
HAFNARFIRDI  
RAFKERFI  
LÁGSPENNUKERFI  
1. HÆÐ GRUNNMÝND

VERKFANG 23033 TEIKNING E20.5.13 A

©Öll aðrit og afritun teikningar að hluta eða í heild er háð skriflegu leyfi höfundar.

ALMENNAR SKÝRINGAR LÁGSPENNUKERFIS:

1. ALLAR RAFLAGNIR Í VEGGI OG LOFT SKULU VERA HULDAR PÍPULAGNIR.
2. HÆÐ TENGLA Í GEYMSLUM, ÞVOTTAHÓSUM OG ELDHÓSUM SKAL VERA 1100mm
3. ADRIR TENGLAR ERU Í HÆÐ 200mm FRÁ FULLFRÆGNGU GÓLFI NEMA ANNARS SÉ GETIÐ
4. VÍÐ LAGNINGU PÍPNA SEM EIGA AÐ KOMA FRÁ LOFTI OG NIÐUR Í VEGGI SKAL FARA EFTIR SMÍÐATEIKNINGUM. VÍÐ NÁKVÆMA STAÐSETNINGU DÓSA SKAL EINNIG FARA EFTIR SMÍÐA- OG INNRETTINGATEIKNINGUM.
5. MÁL ERU FRÁ FULLFRÆGNGU GÓLFI Í MIÐJA DÓS OG ÚR MIÐRI DÓS Í MIÐJA DÓS.
6. ROFAR SKULU VERA 1100mm FRÁ GÓLFI NEMA ANNARS SÉ GETIÐ.
7. HÆÐ TENGLA VÍÐ ROFA ER SÓ SAMA OG HÆÐ ROFA.
8. TÖLUSTAFUR VÍÐ TENGLA TÁKNAR FJÖLDA TENGLA.
9. ALLAR PÍPUR SKULU VERA PLASTPÍPUR NEMA ANNARS SÉ GETIÐ.
10. PÍPUR SKULU VERA 16mm. Í ÞVERMÁL OG VÍR 1,5mm<sup>2</sup> NEMA ANNARS SÉ GETIÐ.
11. MÁLSTRAUMUR ROFA SKAL VERA MINNST 10A OG MÁLSTRAUMUR TENGLA 16A NEMA ANNARS SÉ GETIÐ.
12. ÞAR SEM VÍRAFJÖLDA ER EKKI GETIÐ Í PÍPU ER UM AÐ RÆÐA ÞRÍJA VÍRA MEÐ SVERLEIKA 1,5mm. VÍÐ ÍDRÁTTI SKAL EINNIG FARA EFTIR LJÓSAKVEIKINGAPLANI OG EINLÍNU/FJÖLLINUMYNDUM MEÐ TILLITI TIL FJÖLDA VÍRA.
13. LJÓSAKVEIKINGAPLAN KEMUR FRAM Á RAFLAGNATEIKNINGUM Í FORMI BÓKSTAFNA.
14. ALLAR DÓSIR FYRIR ROFA, TENGLA O.P.H. SKULU VERA HRINGLAGA, NÖLLUN SKAL AÐEINS NOTUÐ Í AÐALDREIFISKÁPUM. ÖHEIMILT ER AÐ NÖLLA Í ÖÐRUM DREIFISKÁPUM.
15. VELJA SKAL NEYÐARLAMPNA MEÐ TILLITI TIL ÞESS AD UPPFYLLA STAÐAL ÍST EN 1038.
16. LEGGJA SKAL 32mm PLASTPÍPUR FRÁ AÐALTÖFLUM AD ÖLLUM DREIFITÖFLUM. IDREGNAR MEÐ 3x10q VÍR.
17. LEGGJA SKAL AD OG TENGJA HITA Í NIÐURFÖLL, HITASTRENGIR ERU SÝNDIR Á TEIKNINGUM. VERKTAKI SKAL FINNA HENTUGAR LAGNALEIÐIR.

ALMENNAR SKÝRINGAR SMÁSPENNUKERFIS:

1. ALLAR LAGNIR Í VEGGI OG LOFT SKULU VERA HULDAR PÍPULAGNIR.
2. TENGLAR ERU Í HÆÐ 200mm FRÁ FULLFRÆGNGU GÓLFI NEMA ANNARS SÉ GETIÐ
3. VÍÐ LAGNINGU PÍPNA SEM EIGA AÐ KOMA FRÁ LOFTI OG NIÐUR Í VEGGI SKAL FARA EFTIR SMÍÐATEIKNINGUM. VÍÐ NÁKVÆMA STAÐSETNINGU DÓSA SKAL EINNIG FARA EFTIR SMÍÐA- OG INNRETTINGATEIKNINGUM.
4. MÁL ERU FRÁ FULLFRÆGNGU GÓLFI Í MIÐJA DÓS OG ÚR MIÐRI DÓS Í MIÐJA DÓS.
5. ALLAR PÍPUR SKULU VERA PLASTPÍPUR NEMA ANNARS SÉ GETIÐ.
6. PÍPUR SKULU VERA 20mm Í ÞVERMÁL NEMA ANNARS SÉ GETIÐ.
7. LEGGJA SKAL TVER 25mm PLASTPÍPUR FRÁ SMÁSPENNUKÁP INNTAKSRÝM AD ÖLLUM SMÁSPENNUKÁPUM.

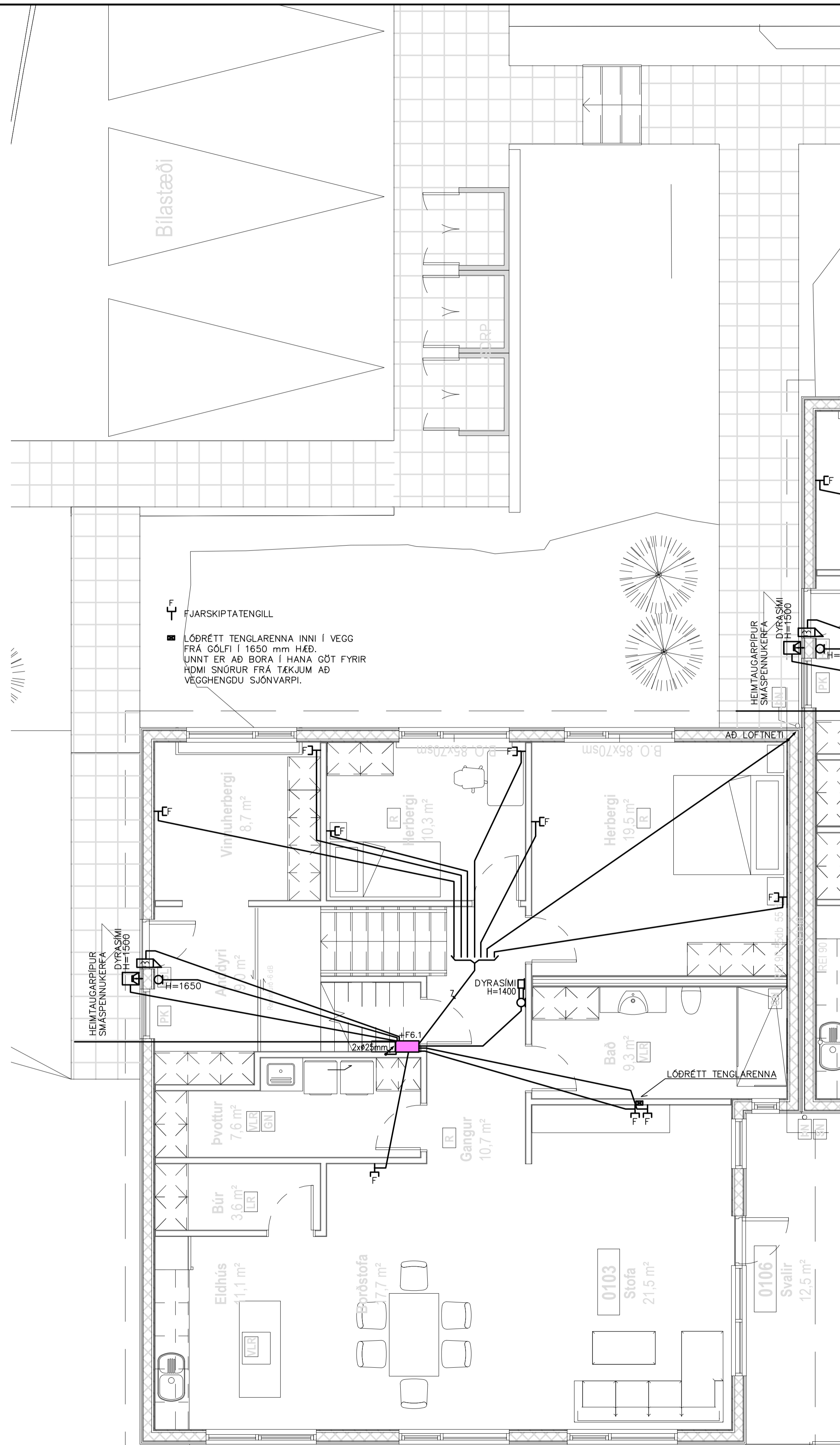

1. HÆÐ

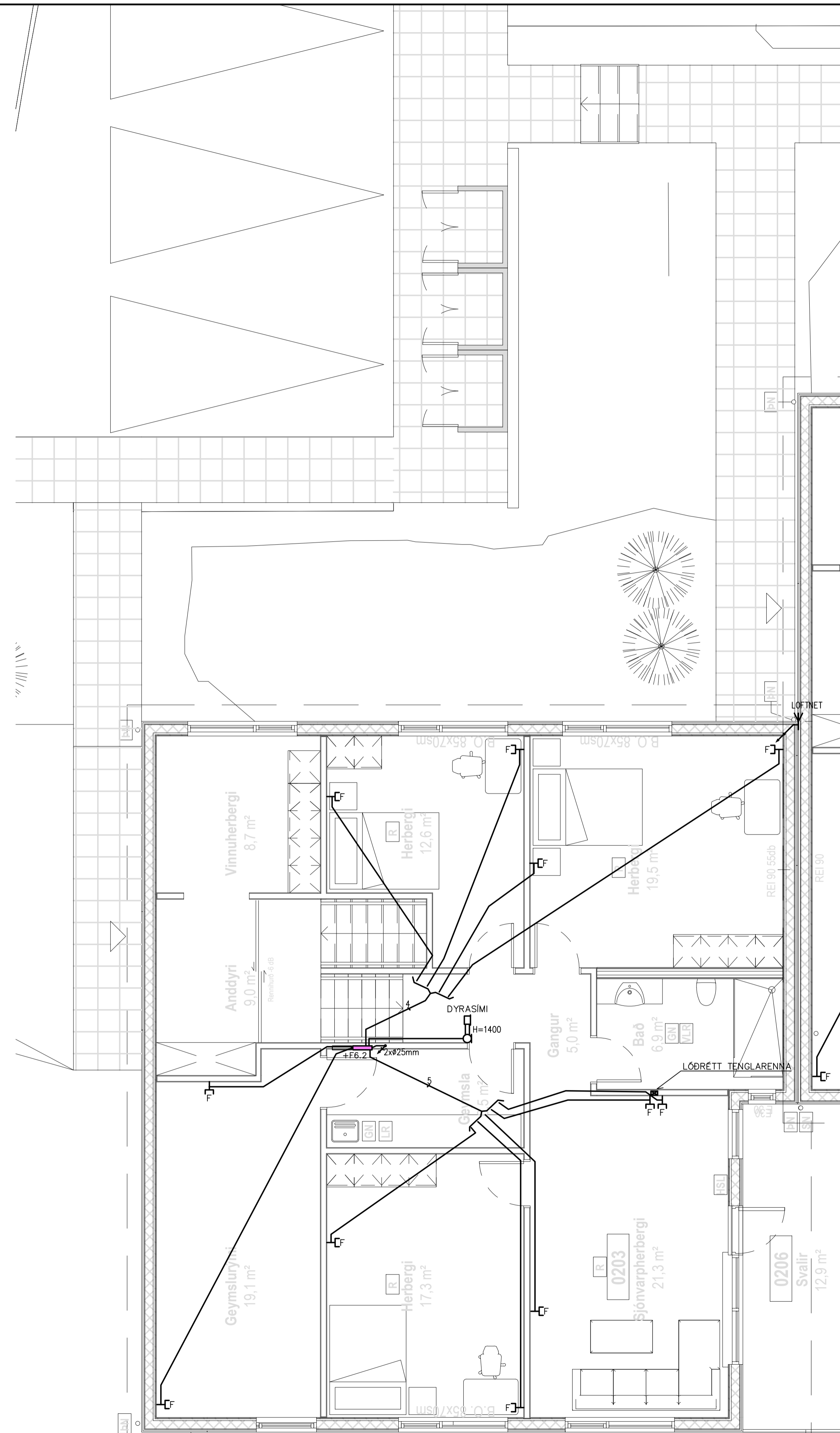

2. HÆÐ

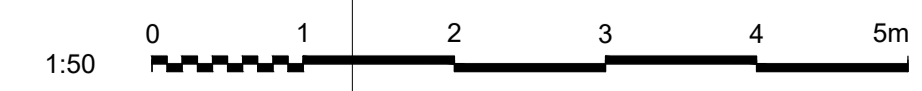

|             |              |       |      |      |      |
|-------------|--------------|-------|------|------|------|
| A 15.9.2023 | VERKTEIKNING | ÞH    | ÞH   | ÞH   | ÞH   |
| ÚTG DAGS    | SKÝRINGAR    | TEIKN | HANN | RÝNT | SAMB |

**Verkfræðistofa REYKJAVÍKUR**  
 ver@vrs.is - www.vrs.is

|           |                       |             |
|-----------|-----------------------|-------------|
| ÚTG. DAGS | HANNAD                | M/ELIKVARDI |
| 15.9.2023 | ÞH                    | 1:50        |
| YFIRFARID | TEIKNAD               |             |
| ÞH        | ÞH                    |             |
| SAMPYKKT: | <i>Ólafur Jónsson</i> | 271261-3659 |

GLIMMERSKARD 8  
 HAFNARFIRDI  
 RAFKERFI  
 SMÁSPENNUKERFI  
 1. HÆÐ GRUNNMYND  
 VERKFANG 23033 TEIKNING E50.5.11 A

ÖÖi afnot og athitun teikningar, að hluta eða í heild er háð skriflegu leyfi höfundar.

UNDIRRITUN SAMRÆMINGARHÖNNUÐAR

ALMENNAR SKÝRINGAR LÁGSPENNUKERFIS:

1. ALLAR RAFLAGNIR Í VEGGI OG LOFT SKULU VERA HULDAR PÍPULAGNIR.
2. HÆÐ TENGLA Í GEYMSLUM, ÞVOTTAHÓSUM OG ELDHÓSUM SKAL VERA 1100mm
3. AÐRIR TENGLAR ERU Í HÆÐ 200mm FRÁ FULLFRÁGENGU GÓLFI NEMA ANNARS SÉ GETIÐ
4. VÍÐ LAGNINGU PÍPNA SEM EIGA AÐ KOMA FRÁ LOFTI OG NIÐUR Í VEGGI SKAL FARA EFTIR SMÍÐATEIKNINGUM. VÍÐ NÁKVÆMA STAÐSETNINGU DÓSA SKAL EINNIG FARA EFTIR SMÍÐA- OG INNRETTINGATEIKNINGUM.
5. MÁL ERU FRÁ FULLFRÁGENGU GÓLFI Í MIÐJA DÓS OG ÚR MIÐRI DÓS Í MIÐJA DÓS.
6. ROFAR SKULU VERA 1100mm FRÁ GÓLFI NEMA ANNARS SÉ GETIÐ.
7. HÆÐ TENGLA VÍÐ ROFA ER SÓ SAMA OG HÆÐ ROFA.
8. TÖLUSTAFUR VÍÐ TENGLA TÁKNAR FJÖLDA TENGLA.
9. ALLAR PÍPUR SKULU VERA PLASTPÍPUR NEMA ANNARS SÉ GETIÐ.
10. PÍPUR SKULU VERA 16mm. Í ÞVERMÁL OG VÍR 1,5mm<sup>2</sup> NEMA ANNARS SÉ GETIÐ.
11. MÁLSTRAUMUR ROFA SKAL VERA MINNST 10A OG MÁLSTRAUMUR TENGLA 16A NEMA ANNARS SÉ GETIÐ.
12. ÞAR SEM VÍRAFJÖLDA ER EKKI GETIÐ Í PÍPU ER UM AÐ RÆÐA ÞRÍJA VÍRA MED SVÉRLEIKA 1,5mm. VÍÐ ÍDRÁTTI SKAL EINNIG FARA EFTIR LJÓSAKVEIKINGAPLANI OG EINHLENU/FJÖLLINUMYNDUM MED TILITTI TIL FJÖLDA VÍRA.
13. LJÓSAKVEIKINGAPLAN KEMUR FRAM Á RAFLAGNATEIKNINGUM Í FORMI BÓKSTAFNA.
14. ALLAR DÓSIR FYRIR ROFA, TENGLA O.P.H. SKULU VERA HRINGLAGA, TIL SNERTISPENNUVARNAR SKAL NOTA LEKASTRAUMSROFA.
15. NÖLLUN SKAL AÐEINS NOTUÐ Í AÐALDREIFISKÁPUM.
16. ÖHEIMIT ER AÐ NÖLLA Í ÖÐRUM DREIFISKÁPUM.
17. VELJA SKAL NEYÐARLAMPNA MED TILITTI TIL ÞESS AD UPPFYLLA STAÐAL ÍST EN 1038.
18. LEGGJA SKAL 32mm PLASTPÍPUR FRÁ AÐALTÖFLU AD ÖLLUM DREIFITÖFLUM.
19. LEDGNAR MED 3x10q VÍR.
20. LEGGJA SKAL AD OG TENGJA HITA Í NIÐURFÖLL, HITASTRENGIR ERU SÝNDIR Á TEIKNINGUM. VERKTAKI SKAL FINNA HENTUGAR LAGNALEIÐIR.

ALMENNAR SKÝRINGAR SMÁSPENNUKERFIS:

1. ALLAR LAGNIR Í VEGGI OG LOFT SKULU VERA HULDAR PÍPULAGNIR.
2. TENGLAR ERU Í HÆÐ 200mm FRÁ FULLFRÁGENGU GÓLFI NEMA ANNARS SÉ GETIÐ
3. VÍÐ LAGNINGU PÍPNA SEM EIGA AÐ KOMA FRÁ LOFTI OG NIÐUR Í VEGGI SKAL FARA EFTIR SMÍÐATEIKNINGUM. VÍÐ NÁKVÆMA STAÐSETNINGU DÓSA SKAL EINNIG FARA EFTIR SMÍÐA- OG INNRETTINGATEIKNINGUM.
4. MÁL ERU FRÁ FULLFRÁGENGU GÓLFI Í MIÐJA DÓS OG ÚR MIÐRI DÓS Í MIÐJA DÓS.
5. ALLAR PÍPUR SKULU VERA PLASTPÍPUR NEMA ANNARS SÉ GETIÐ.
6. PÍPUR SKULU VERA 20mm Í ÞVERMÁL NEMA ANNARS SÉ GETIÐ.
7. LEGGJA SKAL TVÉR 25mm PLASTPÍPUR FRÁ SMÁSPENNUKÁP INNTAKSRÝM AD ÖLLUM SMÁSPENNUKÁPUM.

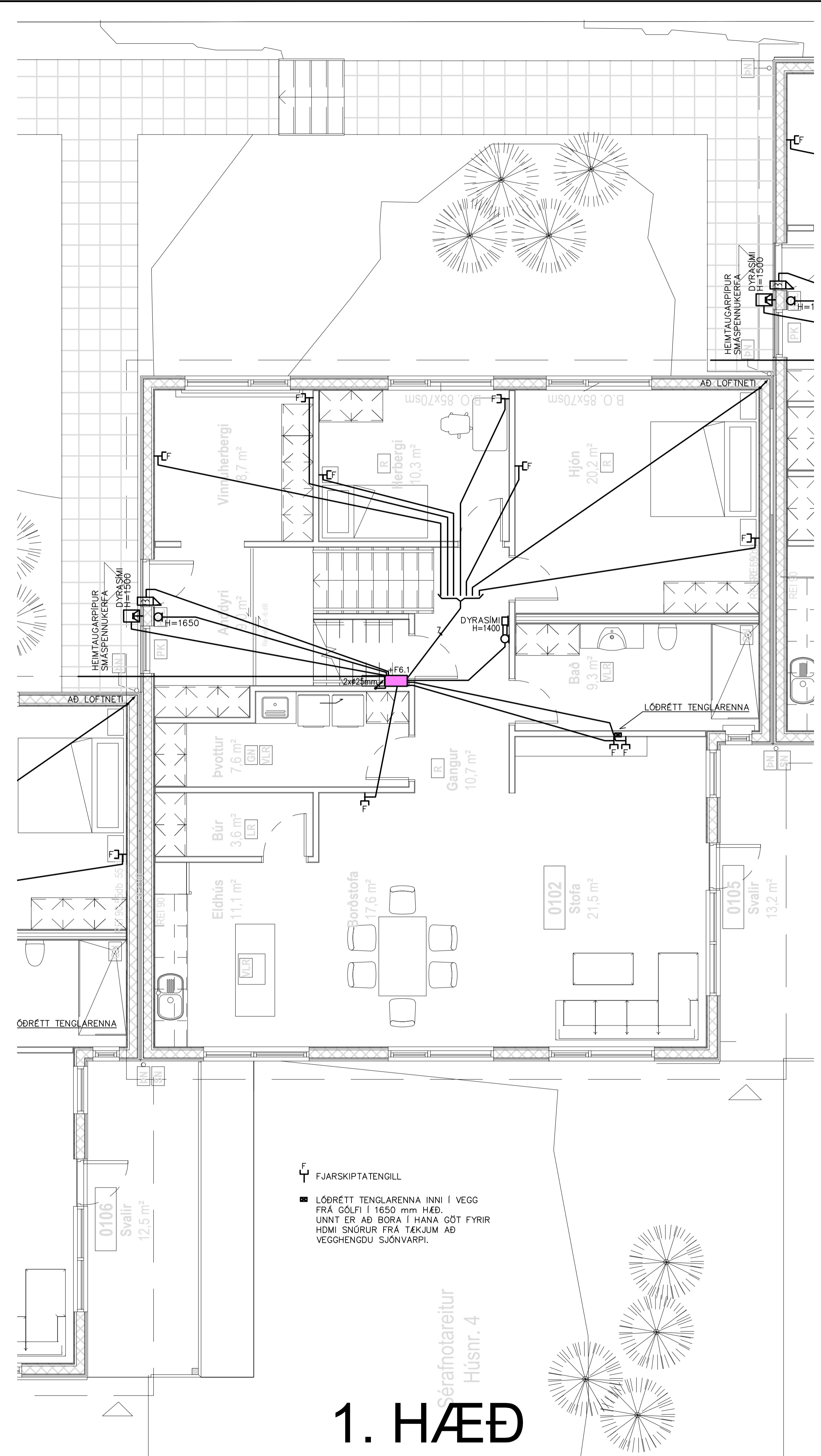

1. HÆÐ

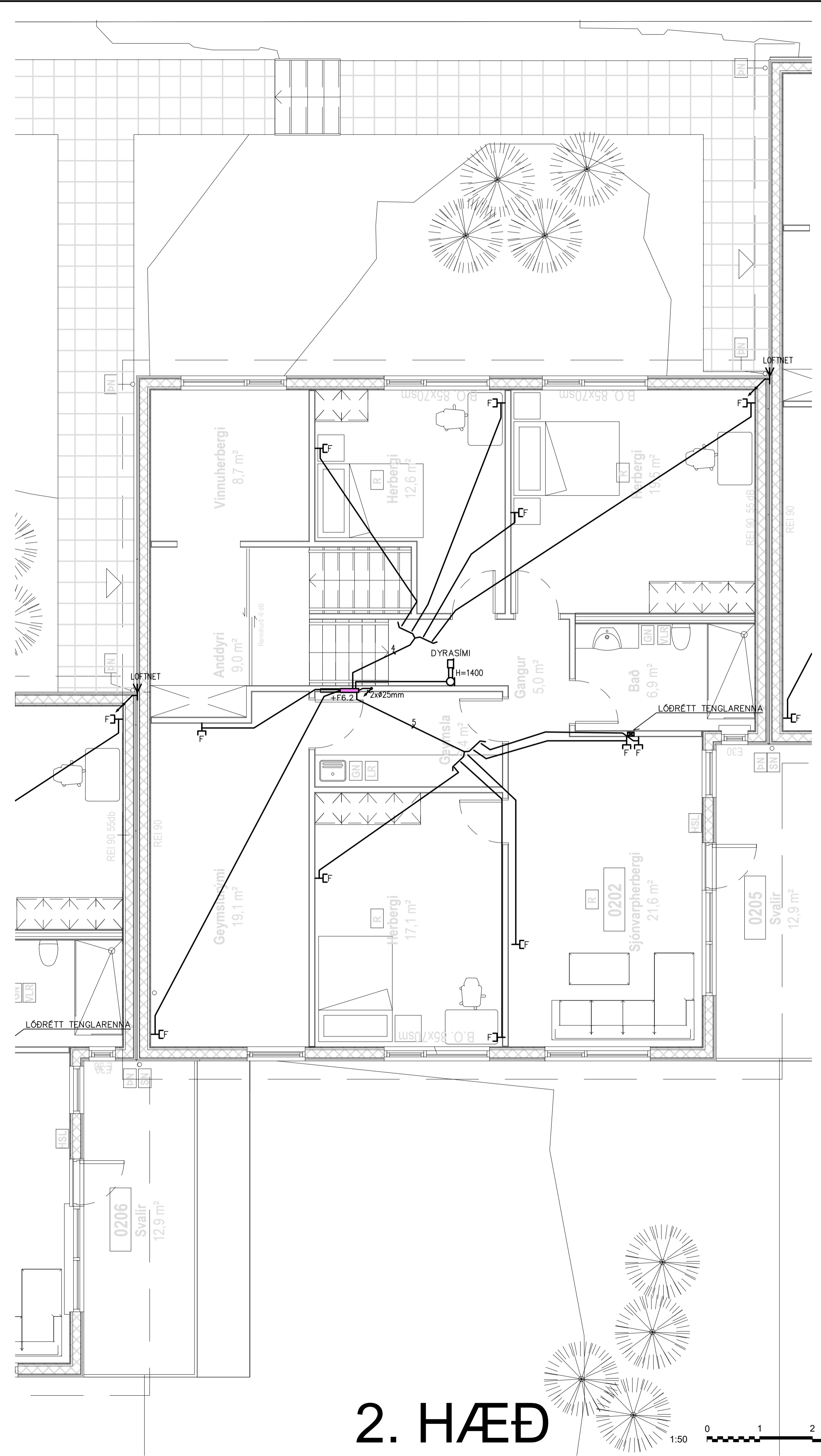

2. HÆÐ

F<sub>1</sub> FJARSKIPTATENGILL

■ LÖÐRÉTT TENGLARENNA INNI Í VEGG FRÁ GÓLFI Í 1650 mm HÆÐ. UNNT ER AÐ BORA Í HANA GÖT FYRIR HDMI SNÖRUR FRÁ TÆKJUM AD VEGGHENGDU SJÓNVARPI.

A 15.9.2023 VERKTEIKNING ÞH ÞH ÞH ÞH

ÚTG. DAGS SKÝRINGAR TEIK. HANN RÝNT SAMÞ.

**Verkfræðistofa REYKJAVÍKUR**

ver@vst.is - www.vst.is

|           |         |             |
|-----------|---------|-------------|
| ÚTG. DAGS | HANNAD  | M/ELIKVARDI |
| 15.9.2023 | ÞH      | 1:50        |
| YFIRFARID | TEIKNAD |             |
| ÞH        | ÞH      |             |

SAMPYKKT: *Ólafur* 271261-3659

GLIMMERSKARÐ 10  
HAFNARFIRDI  
RAFKERFI  
SMÁSPENNUKERFI  
1. HÆÐ GRUNNMYND

VERKFANG 23033 TEIKNING E50.5.12 A

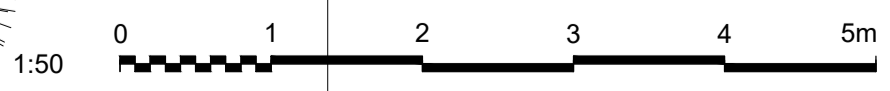

ÖÖt afnot og atlitun teikningar að hluta eða í heild er háð skriflegu leyfi höfundar.



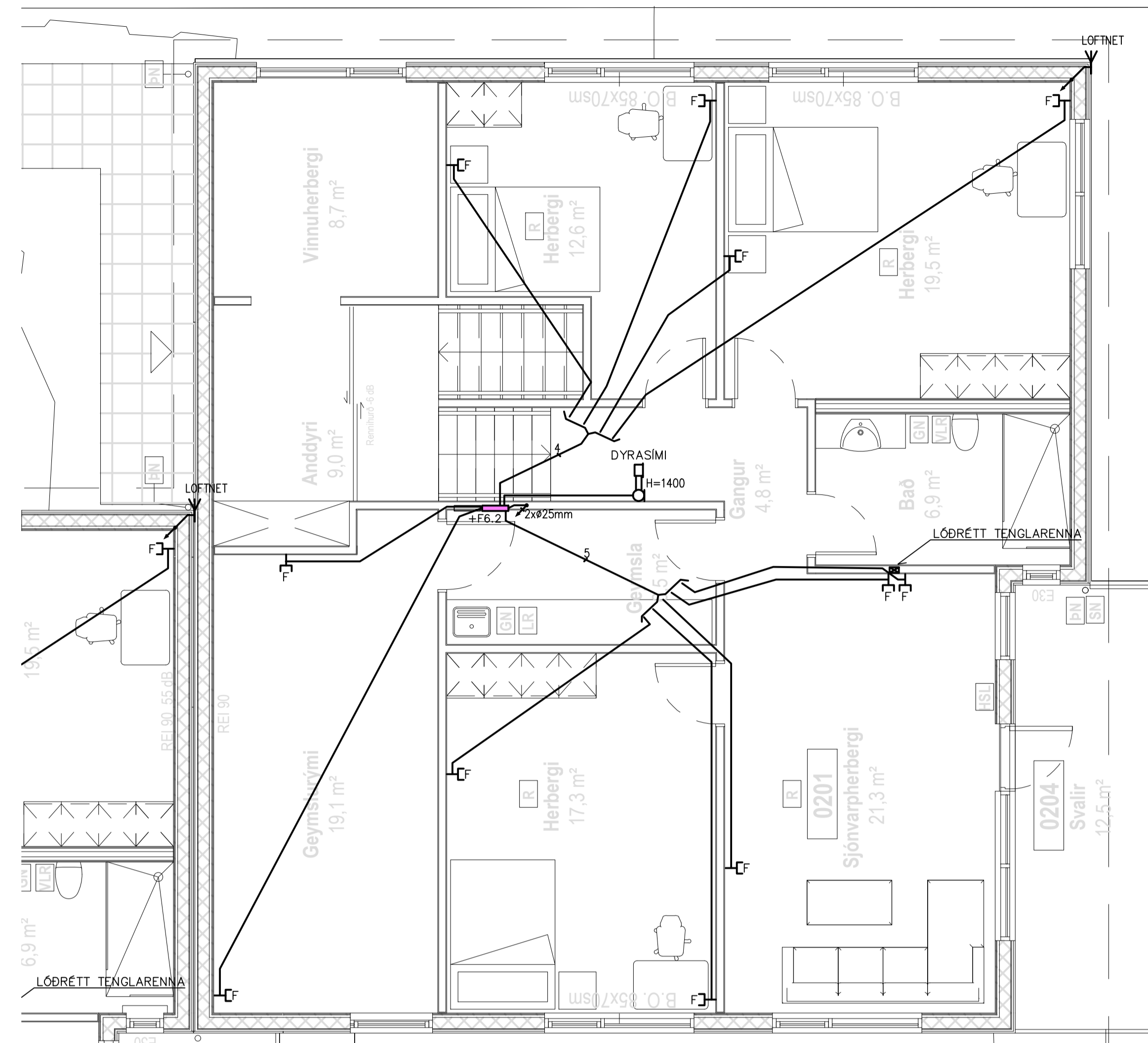
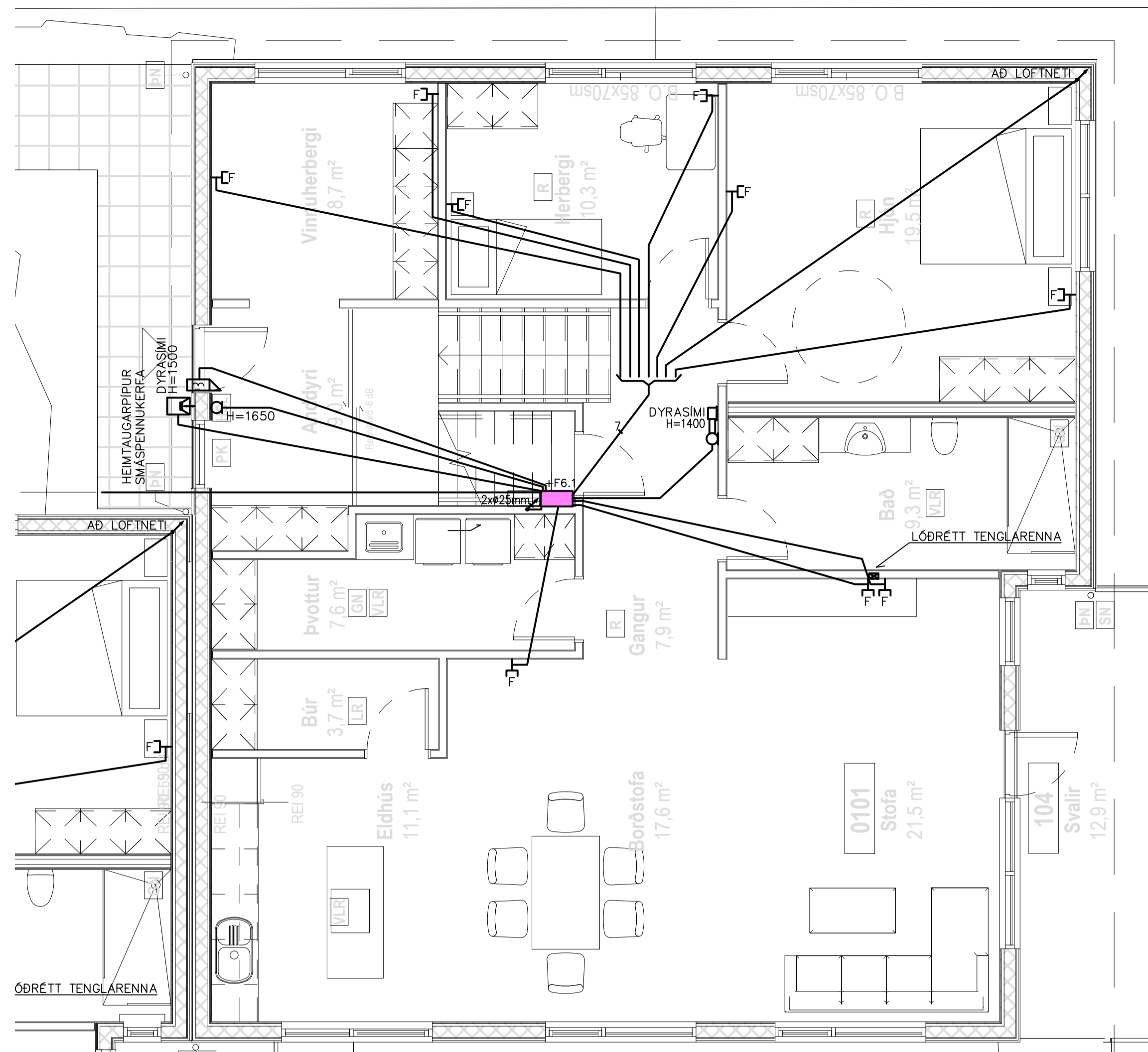

F FJARSKIPTATENGILL  
 ■ LÖÐRÉTT TENGLARENNA INNI Í VEGG  
 FRÁ GÓLFÍ Í 1650 mm HÆÐ.  
 UNNT ER AÐ BORA Í HANA GÖT FYRIR  
 HDMI SNÖRUR FRÁ TÆKJUM AÐ  
 VEGGHENGDU SJÓNVARPI.

# 1. HÆÐ

# 2. HÆÐ

- ALMENNAR SKÝRINGAR LÁGSPENNUKERFIS:
1. ALLAR RAFLAGNIR Í VEGGI OG LOFT SKULU VERA HULDAR PÍPULAGNIR.
  2. HÆÐ TENGLA Í GEYMSLUM, ÞVOTTAHÓSUM OG ELDHÓSUM SKAL VERA 1100mm
  3. AÐRIR TENGLAR ERU Í HÆÐ 200mm FRÁ FULLFRÁGANGU GÓLFÍ NEMA ANNARS SÉ GETIÐ
  4. VÍÐ LAGNINGU PÍPNA SEM EIGA AÐ KOMA FRÁ LOFTI OG NIÐUR Í VEGGI SKAL FARA EFTIR SMÍÐATEIKNINGUM. VÍÐ NÁKVÆMA STAÐSETNINGU DÓSA SKAL EINNIG FARA EFTIR SMÍÐA- OG INNRETTINGATEIKNINGUM.
  5. MÁL ERU FRÁ FULLFRÁGANGU GÓLFÍ Í MIÐJA DÓS OG ÚR MIÐRI DÓS Í MIÐJA DÓS.
  6. ROFAR SKULU VERA 1100mm FRÁ GÓLFÍ NEMA ANNARS SÉ GETIÐ.
  7. HÆÐ TENGLA VÍÐ ROFA ER SÓ SAMA OG HÆÐ ROFA.
  8. TÖLUSTAFUR VÍÐ TENGLA TÁKNAR FJÖLDA TENGLA.
  9. ALLAR PÍPUR SKULU VERA PLASTPÍPUR NEMA ANNARS SÉ GETIÐ.
  10. PÍPUR SKULU VERA 16mm. Í ÞVERMÁL OG VÍR 1,5mm<sup>2</sup>. NEMA ANNARS SÉ GETIÐ.
  11. MÁLSTRAUMUR ROFA SKAL VERA MINNST 10A OG MÁLSTRAUMUR TENGLA 16A NEMA ANNARS SÉ GETIÐ.
  12. ÞAR SEM VÍRAFJÖLDA ER EKKI GETIÐ Í PÍPU ER UM AÐ RÆÐA ÞRÍJA VÍRA MEÐ SVERLEIKA 1,5mm. VÍÐ ÍDRÁTTI SKAL EINNIG FARA EFTIR LJÓSAKVEIKINGAPLANI OG EINHLENU/FJÖLLINUMYNDUM MEÐ TILLITI TIL FJÖLDA VÍRA.
  13. LJÓSAKVEIKINGAPLAN KEMUR FRAM Á RAFLAGNATEIKNINGUM Í FORMI BÓKSTAFNA.
  14. ALLAR DÓSIR FYRIR ROFA, TENGLA O.P.H. SKULU VERA HRINGLAGA, TIL SNERTISPENNUVARNAR SKAL NOTA LEKASTRAUMROFA.
  15. NÖLUN SKAL AÐEINS NOTUÐ Í AÐALDREIFISKÁP. ÖHEIMIT ER AÐ NÖLLA Í ÖÐRUM DREIFISKÁPUM.
  16. VELJA SKAL NEYÐARLAMPNA MEÐ TILLITI TIL ÞESS AÐ UPPFYLLA STAÐAL ÍST EN 1038.
  17. LEGGJA SKAL 32mm PLASTPÍPUR FRÁ AÐALTÖFLU AÐ ÖLLUM DREIFITÖFLUM. ÍDREGNAR MEÐ 3x10q VÍR.
  18. LEGGJA SKAL AÐ OG TENGJA HITA Í NIÐURFÖLL, HITASTRENGIR ERU SÝNDIR Á TEIKNINGUM. VERKTAKI SKAL FINNA HENTUGAR LAGNLEIÐIR.

- ALMENNAR SKÝRINGAR SMÁSPENNUKERFIS:
1. ALLAR LAGNIR Í VEGGI OG LOFT SKULU VERA HULDAR PÍPULAGNIR.
  2. TENGLAR ERU Í HÆÐ 200mm FRÁ FULLFRÁGANGU GÓLFÍ NEMA ANNARS SÉ GETIÐ
  3. VÍÐ LAGNINGU PÍPNA SEM EIGA AÐ KOMA FRÁ LOFTI OG NIÐUR Í VEGGI SKAL FARA EFTIR SMÍÐATEIKNINGUM. VÍÐ NÁKVÆMA STAÐSETNINGU DÓSA SKAL EINNIG FARA EFTIR SMÍÐA- OG INNRETTINGATEIKNINGUM.
  4. MÁL ERU FRÁ FULLFRÁGANGU GÓLFÍ Í MIÐJA DÓS OG ÚR MIÐRI DÓS Í MIÐJA DÓS.
  5. ALLAR PÍPUR SKULU VERA PLASTPÍPUR NEMA ANNARS SÉ GETIÐ.
  6. PÍPUR SKULU VERA 20mm Í ÞVERMÁL NEMA ANNARS SÉ GETIÐ.
  7. LEGGJA SKAL TVÉR 25mm PLASTPÍPUR FRÁ SMÁSPENNUKÁP INNTAKSRÝM AÐ ÖLLUM SMÁSPENNUKÁPUM.

UNDIRRITUN SAMRÆMINGARHÖNNUNAR

A 15.9.2023 VERKTEIKNING ÞH ÞH ÞH ÞH  
 ÚTG DAGS SKÝRINGAR TEIK HANN RÝNT SAMÞ

Verkfræðistofa  
 REYKJAVÍKUR

ver@vfr.is - www.vfr.is

|  |         |             |
|--|---------|-------------|
| ÚTG. DAGS                              | HANNAD  | M/ELIKVARDI |
| 15.9.2023                              | ÞH      | 1:50        |
| YFIRFARID                              | TEIKNAD |             |
| ÞH                                     | ÞH      |             |
| SAMPYKKT: <i>Dalir Jon</i> 271261-3659 |         |             |

GLIMMERSKARÐ 12  
 HAFNARFIRÐI  
 RAFKERFI  
 SMÁSPENNUKERFI  
 1. HÆÐ GRUNNMÝND

VERKFRANG 23033 TEIKNING E50.5.13 A

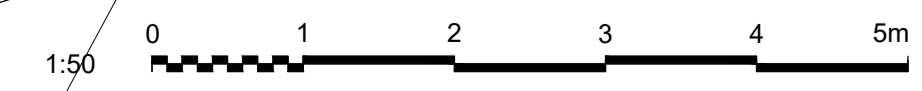

ÖÖÍ alnot og athlitun teikningar, að hluta eða í heild er háð skriflegu leyfi höfundna.